

Betjening - Reparation - Dele  
Käyttö - Korjaus - Osat  
Drift - reparation - reservdelar  
Bruk - Reparasjon - Deler  
Эксплуатация - Ремонт - Запчасти  
LineDriver<sup>®</sup> / LineDriver HD /  
LineDriver HD Electric Start



312542R  
DA FI SV NO RU

*Til fremdriving af afstribningsaggregat og udstyr til afstribningsfjernelse. Ikke godkendt til brug i sprængfarlige atmosfærer eller på farlige (klassificerede) steder.*

*Tienmerkintä- ja -poistolaitteen työntöön. Ei saa käyttää räjähdysriskissä ympäristöissä tai vaarallisissa (luokitelluissa) paikoissa.*

*För framdriving av linjemålnings- och borttagningsutrustning. Ej godkänd för användning i explosiva miljöer eller på farliga (klassade) platser.*

*For fremdrift av linjemarkings- og fjerningsutstyr. Ikke godkjent for bruk på steder med eksplosjonsfare eller på andre farlige (klassifiserte) områder.*

*Для приведения в движение оборудования для нанесения и удаления линий дорожной разметки. Оборудование не одобрено для использования во взрывоопасных средах или опасных (классифицированных) зонах.*

**Modeller / Mallit / Modeller / Modeller / Модели:**

**262004 (LineDriver) / 262005 (LineDriver HD) / 25U474 (LineDriver HD Electric Start)**

*16 km/t maksimal driftshastighet / Suurin toimintanopeus / Högsta hastighet är / Maksimal driftshastighet / Максимальная рабочая скорость*



**Vigtige sikkerhedsforskrifter**

Læs alle advarsler og instruktioner i denne vejledning og relaterede vejledninger inden brug af udstyret. Gem disse vejledninger.

**Tärkeitä turvaohjeita**

Lue tämän käyttöohjekirjan ja muiden käyttöohjeiden varoitukset sekä ohjeet ennen laitteiston käyttöä. Säilytä nämä ohjeet.

**Viktiga säkerhetsföreskrifter**

Läs alla varningar och anvisningar i denna handbok och relaterade handböcker innan utrustningen används. Spara dessa anvisningar.

**Viktige sikkerhetsinstruksjoner**

Les alle advarsler og instruksjoner i denne håndboken og i andre relevante håndbøker før du bruker utstyret. Ta vare på disse instruksjonene.

**Важные инструкции по безопасности**

Перед эксплуатацией данного оборудования прочитайте все предупреждения и инструкции, содержащиеся в данном и других сопутствующих руководствах. Сохраните данные инструкции.

**Related Manuals**

Manual in English	Description
309405	Trailer Hitch Conversion Instructions
309406	Battery Instructions
	Vanguard Engine manual
	Honda Engine manual

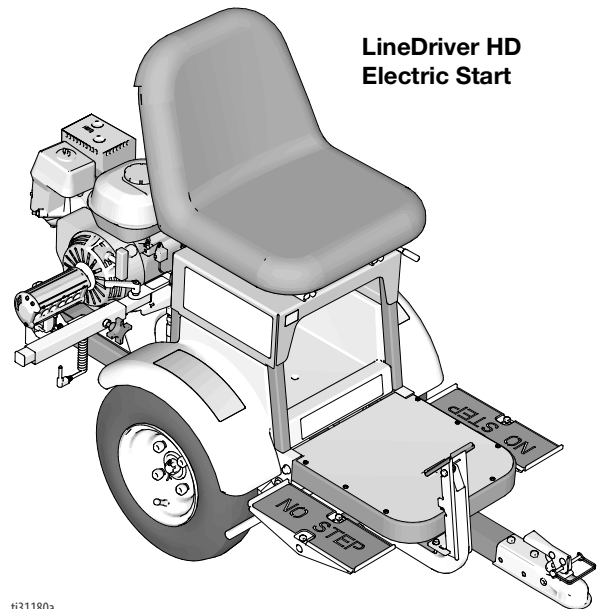

LineDriver HD  
Electric Start

ti31180a











# Indhold / Sisältö / Innehåll / Innhold / Оглавление

Advarsler	3
Varoitukset	5
Säkerhetsföreskrifter	7
Advarsler	9
Предупреждения	11
Komponentoversigt / Osat / Komponenters funktion och placering / Identifikasjon av komponenter / Обзор компонентов	13
Betjening / Käyttö / Drift / Bruk / Операция	14
Fejlfinding	21
Vianetsintä	22
Felsökning	23
Feilsøking	24
Исправление проблем	25
Reparation / Korjaus / Reparation / Reparasjon / Ремонт	26
Dele / Osat / Reservdelar / Deler / Сборки	46
Genbrug og bortskaffelse / Kierrätys ja hävittäminen / Återvinning och kassation / Gjenvinning og avhending / Переработка и утилизация	55
Tekniske data	56
Tekniset tiedot	57
Tekniska data	58
Tekniske data	59
Технические данные	60
Garanti / Takuu / Garanti / Garanti / Гарантия	61
Graco Information	61

<p>LineDriver Language Manuals                  Manuels de langue LineDriver                  Manuales por idiomas de LineDriver                  Handleiding van de LineDriver in verschillende talen                  LineDriver Handbücher in verschiedenen Sprachen                  LineDriver 语言手册</p>	
312540	English, Français, Español, Nederlands, Deutsch
312541	Italiano, Türkçe, Ελληνικά, Hrvatski, Português
312542	Dansk, Suomi, Svenska, Norsk, Русский
312543	Eesti, Latviski, Lietuvių, Polski, Magyar
312544	Ěesky, Slovenský, Slovenščina, Română, Bulgară
333354	中国

# Advarsler

Følgende advarsler gælder for opstilling, brug, jordforbindelse, vedligeholdelse og reparation af dette udstyr. Udråbstegnet indikerer en generel advarsel, og faresymbolerne henviser til procedurespecifikke risici. Når disse symboler forekommer i denne brugerhåndbogs hovedtekst eller på advarselsmærkater, henvises der til disse advarsler. Der kan fremgå produktspecifikke faresymboler og advarsler, der ikke er gennemgået i dette afsnit, overalt i denne håndbogs hovedtekst, hvor det er relevant.

 <h2 style="margin: 0;">ADVARSEL</h2>	
 	<p><b>TRAFIKFARE</b></p> <p>Hvis man rammes af køretøjet, kan det medføre alvorlig skade eller død.</p> <ul style="list-style-type: none"> <li>• Undlad at benytte i trafikken.</li> <li>• Brug passende trafikkontrol i alle trafikområder.</li> <li>• Følg lokale motorvejs- og transportregler for trafikkontrol (for eksempel: Manual on Uniform Traffic Control Devices, U.S. Department of Transportation).</li> </ul>
	<p><b>FARE I FORBINDELSE MED BEVÆGELIGT KØRETØJ</b></p> <p>Uforsigtig og uforvarlig adfærd medfører ulykker. Fald fra køretøj, sammenstød med personer eller genstande, eller at blive ramt af andre køretøjer kan medføre alvorlig personskade eller død.</p> <ul style="list-style-type: none"> <li>• Undlad at træde på retnings-/speederpedaler.</li> <li>• Drej langsomt. Undgå sving på mere end 45°.</li> <li>• Friktionsmodstanden kan være reduceret ved kørsel ned ad bakke. Må ikke anvendes på skråninger, der overstiger 15°.</li> <li>• Passagerer må ikke medtages.</li> <li>• Må ikke anvendes til bugsering.</li> <li>• Anvend kun med afstribningsaggregat eller udstyr til afstribningsfjernelse.</li> <li>• Sørg for passende trafikregulering på alle trafikerede steder. Se håndbogen for Uniform Traffic Control Devices (MUTCD), U.S. Department of Transportation, Federal Highway Administration samt de lokale myndigheder og færdselsregler.</li> </ul>
   	<p><b>BRAND- OG EKSPLOSIONSFARE</b></p> <p>Brændbare dampe i et <b>arbejdsområde</b>, såsom dampe fra opløsningsmidler og maling, kan eksplodere eller antændes. Forebyggelse af brand- og eksplosionsrisiko:</p> <ul style="list-style-type: none"> <li>• Anvend kun udstyret på et sted med god udluftning.</li> <li>• Fyld aldrig brændstof på tanken, når motoren kører eller er varm; sluk motoren, og lad den køle af. Brændstof er brændbart og kan eksplodere eller antænde, hvis det spildes på en varm overflade.</li> <li>• Fjern alle antændelseskilder, f.eks. vågeblus, cigaretter og bærbare elektriske lamper, og undgå faren ved statiske buedannelser fra plastforhæng.</li> <li>• Sørg for, at arbejdsområdet er ryddeligt, samt at der ikke forefindes f.eks. opløsningsmidler, klude og benzin.</li> <li>• Sæt ikke stik i stikkontakter, tag ikke stik ud, og tænd og sluk ikke for strøm eller lys, når der er brændbare dampe til stede.</li> <li>• Jordforbind udstyret og alle elektrisk ledende genstande inden for arbejdsområdet. Se vejledningen under <b>Jordforbindelse</b>.</li> <li>• Anvend kun jordforbundne slanger.</li> <li>• Hold pistolen godt fast mod siden af en jordforbundet metalspand, før pistolens aftrækker aktiveres.</li> <li>• Hvis der opstår statisk gnistdannelse, eller du mærker elektrisk stød, <b>skal pumpearbejdet standses øjeblikkeligt</b>. Anvend ikke udstyret, før du har lokaliseret og afhjulpet problemet.</li> <li>• Sørg for, at der er et brandslukningsapparat på arbejdsområdet.</li> </ul>



# ADVARSEL



## FARE FOR FORBRÆNDINGER

Udstyrsflader og væske, der varmes op, kan blive meget varmt under betjening. Sådan undgås alvorlige forbrændinger:

- Undgå at berøre varm væske eller varmt udstyr.



## FARE I FORBINDELSE MED GIFTIGE VÆSKER ELLER DAMPE

Udstødningen indeholder giftig kullite, som er farveløs og lugtfri. Inhalering af kullite kan forårsage død.

- Undgå betjening i et lukket rum.



## FARER I FORBINDELSE MED BATTERIET

Blysyrebatterier genererer eksplosive gasser og indeholder svovlsyre, der kan forårsage alvorlige forbrændinger. Tag følgende forholdsregler for at undgå gnister og personskade, når du håndterer eller arbejder med et blysyrebatteri:

- Læs og følg batteriproducentens advarsler.
- Vær forsigtig, når der arbejdes med værktøj eller ledere, for at forhindre kortslutninger og gnister.
- Hold alle gnister, flammer og cigaretter væk fra batterier.
- Bær altid beskyttelsesbriller og beskyttelsesudstyr på ansigt, hænder og krop.
- Hvis du kommer i direkte kontakt med batterivæske, skal du skylle med vand og straks kontakte en læge.
- Installation og vedligeholdelse må kun udføres af kyndigt personale.



## PERSONBESKYTTelsesUDSTYR

Du skal altid være iført passende beskyttelsesudstyr, når du betjener eller efterser udstyret, eller når du befinder dig inden for udstyrets arbejdsområde. Dette kan beskytte dig mod alvorlig personskade, herunder beskadigelse af øjnene, indånding af giftige dampe, forbrændinger og tab af hørevnen. Sådant udstyr omfatter, men er ikke begrænset til:

- Beskyttelsesbriller
- Arbejdstøj og åndedrætsværn i overensstemmelse med væske- og opløsningsmiddelproducenternes anbefalinger
- Handsker
- Høreværn

# Varoitukset

Seuraavat varoitukset koskevat laitteen asennusta, käyttöä, kunnossapitoa ja korjausta. Huutomerkki tarkoittaa yleistä vaaraa, ja vaaran merkki viittaa toimenpiteeseen liittyvään erityiseen vaaraan. Lue varoitukset, kun näet nämä symbolit tässä käyttöohjekirjassa tai varoitusmerkinnöissä. Tästä osasta puuttuvat tuotekohtaiset vaara- ja varoitusmerkit saattavat esiintyä tarvittaessa muualla tässä käyttöohjekirjassa.

 <h2 style="margin: 0;">VAROITUS</h2>	
 	<p><b>LIIKENNEVAARA</b></p> <p>Laitteen osuminen muihin ajoneuvoihin voi aiheuttaa vakavan vamman tai hengenvaaran.</p> <ul style="list-style-type: none"> <li>• Älä käytä laitetta liikenteessä.</li> <li>• Huolehdi asianmukaisesta liikenteenohjauksesta alueilla, joilla on muuta liikennettä.</li> <li>• Seuraa paikallisia maantie- ja kuljetussääntöjä liikenteenohjauksessa (esimerkiksi: Manual on Uniform Traffic Control Devices, Yhdysvaltain liikenneministeriö).</li> </ul>
	<p><b>LIIKKUVAN AJONEUVON VAARA</b></p> <p>Huolimaton ja varomaton käyttäytyminen aiheuttaa onnettomuuksia. Ajoneuvosta putoaminen, ihmisiin tai muihin kohteisiin törmääminen tai muiden ajoneuvojen kanssa kolaroiminen voivat aiheuttaa vaarallisen loukkaantumisen tai kuoleman.</p> <ul style="list-style-type: none"> <li>• Træd ikke på frem-/tilbage-pedalerne.</li> <li>• Tee käännökset hitaasti. Älä tee yli 45°:n käännöksiä.</li> <li>• Renkaista saattaa hävitä pito rinnettä alas ajettaessa. Älä käytä laitetta 15° jyrkemmissä rinteissä.</li> <li>• <b>Älä kuljeta matkustajia.</b></li> <li>• Älä hinaa.</li> <li>• Käytä vain tiemerkintälaitteiden kanssa.</li> <li>• Käytä asianmukaista liikenteenohjausta kaikilla liikennealueilla. Katso ohjekirjaa Uniform Traffic Control Devices (MUTCD), Yhdysvaltain liikenneministeriö, Federal Highway Administration tai paikalliset tie- ja kuljetusmääräykset.</li> </ul>
   	<p><b>TULIPALON JA RÄJÄHDYKSEN VAARA</b></p> <p><b>Työskentelyalueella</b> olevat syttyvät höyryt, kuten liuotin- ja maalihöyryt, voivat syttyä tai räjähtää. Estä tulipalo ja räjähdys seuraavasti:</p> <ul style="list-style-type: none"> <li>• Käytä laitetta vain hyvin ilmastoiduissa tiloissa.</li> <li>• Älä täytä polttoainesäiliötä, kun moottori käy tai se on kuuma, vaan sammuta moottori tai anna sen jäähtyä. Helposti syttyvä polttoaine voi leimahtaa tai räjähtää, jos sitä roiskuu kuumalle pinnalle.</li> <li>• Poista kaikki sytytyslähteet, kuten sytytysliekit, savukkeet, kannettavat sähkövalaisimet ja muoviset suojaverhot (staattisen sähkön vaara).</li> <li>• Pidä roskat, liuottimet, rätit ja bensiini poissa ruiskutusalueelta.</li> <li>• Älä liitä tai irrota virtajohtoja äläkä kytke virta- tai valokytkimiä päälle tai pois, kun tiloissa on helposti syttyviä höyryjä.</li> <li>• Maadoita välineet ja sähköä johtavat esineet työskentelyalueella. Katso <b>Maadoitusohjeet</b>.</li> <li>• Käytä ainoastaan maadoitettuja johtoja.</li> <li>• Pidä pistoolia tukevasti maadoitettua astiaa vasten, kun vedät liipaisimesta.</li> <li>• Jos laitetta käytettäessä syntyy kipinöitä tai tuntuu sähköisku, <b>lopeta laitteen käyttö välittömästi</b>. Älä käytä laitetta, ennen kuin ongelma on tunnistettu ja korjattu.</li> <li>• Pidä palonsammutin valmiina työskentelyalueella.</li> </ul>



# VAROITUS



## **PALOVAMMOJEN VAARA**

Laitteiston pinnat ja kuumenevat nesteet voivat tulla erittäin kuumiksi käytön aikana. Jotta välttäisit vakavat palovammat:

- Älä kosketa kuumia nesteitä tai kuumaa laitteistoa.



## **HIILIMONOKSIDIVAARA**

Pakokaasussa on myrkyllistä hiilimonoksidia, joka on väritöntä ja hajutonta. Sen hengittäminen voi aiheuttaa kuoleman.

- Älä käytä tätä laitetta suljetussa rakennuksessa.



## **AKUN AIHEUTTAMA VAARA**

Lyijyakut tuottavat räjähtäviä kaasuja ja sisältävät rikkihappoa, joka voi aiheuttaa vakavia palovammoja. Kipinöiden ja vammojen välttäminen lyijyakkujen käsittelyn tai käytön aikana:

- Lue akun valmistajan varoitukset ja noudata niitä.
- Varo ettei synny oikosulkuja ja kipinöitä, kun käytät metallisia työkaluja tai johtimia.
- Pidä kaikki kipinät, liekit ja savukkeet etäällä akuista.
- Käytä aina suojalaseja ja kasvojen, käsien sekä kehon suojarusteita.
- Jos joudut suoraan kosketukseen akunesteen kanssa, huuhtelee vedellä ja ota välittömästi yhteys lääkäriin.
- Vain asiantunteva henkilöstö saa suorittaa asennus- ja huoltotoimenpiteitä.



## **HENKILÖKOHTAISET SUOJARUSTEET**

Käytä asianmukaisia suojarusteita käyttäessäsi ja huoltaessasi laitetta ja ollessasi sen käyttöalueella. Varusteet suojaavat sinua vakavilta vammoilta, kuten silmävammoilta, myrkköhöyryjen hengittämiseltä ja palovammoista johtuvilta vammoilta ja kuulovaurioilta. Suojarusteisiin kuuluvat, niihin kuitenkin rajoittumatta, seuraavat varusteet:





- Suojalasit
- Käytä aina nesteen ja liuotinaineen valmistajan suosittamia suojavaatteita ja hengityssuojaimia
- Käsineet
- Kuulosuojaimet

# Säkerhetsföreskrifter

Följande varningar gäller förberedelser, användning, jordning, underhåll och reparation av denna utrustning. Symbolen med ett utropstecken uppmärksammar dig på en allmän föreskrift, och farosymbolerna hänvisar till åtgärdsspecifika risker. Läs dessa varningar när symbolerna förekommer i texten i denna handbok eller på varningsetiketter. Produktspecifika risk-symboler och föreskrifter som ej omfattas av detta avsnitt kan förekomma i texten i denna handbok när så är tillämpligt.

 <h2 style="margin: 0;">VARNING</h2>	
 	<p><b>TRAFIKFARA</b></p> <p>Kollisioner med andra fordon kan leda till allvarliga personskador eller dödsfall.</p> <ul style="list-style-type: none"> <li>• Använd inte ute i trafiken.</li> <li>• Reglera trafiken på lämpligt sätt överallt där trafik förekommer.</li> <li>• Följ lokala motorvägs- och transportföreskrifter för trafikkontroll (till exempel: Användarhandbok om enhetlig trafikkontrollsutrustning, USA:s transportdepartement).</li> </ul>
	<p><b>RISKER MED FORDON I RÖRELSE</b></p> <p>Oförsiktigt och vårdslöst beteende kan leda till olyckor. Om du faller från fordonet, krockar med människor eller objekt eller kläms av andra fordon kan detta leda till allvarlig skada eller dödsfall.</p> <ul style="list-style-type: none"> <li>• Trampa inte på riktning-/hastighetspedalerna.</li> <li>• Sväng sakta. Sväng inte skarpare än 45°.</li> <li>• Vid utförskörning finns risk för förlust av dragkraft. Kör inte i sluttningar brantare än 15°.</li> <li>• <b>Kör inte passagerare.</b></li> <li>• Bogsera inte.</li> <li>• Använd endast med linjemålnings- eller linjeborttagningsutrustning.</li> <li>• Styr trafiken på lämpligt sätt inom trafikerade områden. Konsultera MUTCD (Manual on Uniform Traffic Control Devices), USA:s transportministerium (Department of Transportation), FHWA (Federal Highway Administration) eller lokala transport- och trafikföreskrifter.</li> </ul>
   	<p><b>RISK FÖR BRAND OCH EXPLOSION</b></p> <p>Brandfarliga ångor i <b>arbetsområdet</b>, från t.ex. lösningsmedel och färg, kan antändas eller explodera. Förhindra brand och explosion genom att:</p> <ul style="list-style-type: none"> <li>• Endast använda maskinen i välventilerade områden.</li> <li>• Inte fylla på bränsletanken medan motorn går eller är varm; stäng av motorn och låt den svalna. Bränsle är brandfarligt och kan antändas eller explodera om det spills på varma ytor.</li> <li>• Avlägsna gnistkällor, t. ex. sparlågor, cigaretter, sladdlampor och plastdraperier (risk för gnistbildning av statisk elektricitet).</li> <li>• Hålla arbetsområdet fritt från skräp, inräknat lösningsmedel, trasor och bensin.</li> <li>• Inte sätta i eller dra ut sladdar eller tända och släcka ljus när det finns eldfarliga ångor.</li> <li>• Jorda systemet och alla elektriskt ledande föremål och enheter i arbetsområdet. Se avsnittet <b>Jordning</b>.</li> <li>• Endast använda jordade slangar.</li> <li>• Hålla pistolen stadigt mot kanten när pistolen trycks av ned i det jordade kärlet.</li> <li>• <b>Omedelbart stänga av maskinen</b> vid statisk gnistbildning eller om du får elektriska stötar. Använd inte maskinen förrän du lokaliserat och rättat till felet.</li> <li>• Ha en brandsläckare tillgänglig vid arbetsplatsen.</li> </ul>

# **VARNING**

	<p><b>RISK FÖR BRÄNNSKADA</b></p> <p>Utrustningens ytor och vätskor som är uppvärmda kan bli mycket heta under drift. Undvika allvarliga brännskador:</p> <ul style="list-style-type: none"> <li>• Vidrör inte het vätska eller utrustning.</li> </ul>
	<p><b>KOLOXIDSRISKER</b></p> <p>Avgaser innehåller giftig koloxid som är färglös och luktfri. Inandning av koloxid kan leda till döden.</p> <ul style="list-style-type: none"> <li>• Kör aldrig systemet i slutna utrymmen.</li> </ul>
	<p><b>RISKER MED BATTERIER</b></p> <p>Blyackumulatörer alstrar explosiva gaser och innehåller svavelsyra som kan orsaka allvarliga brännskador. För att undvika gnistor och personskador vid hantering och arbete med en blyackumulator:</p> <ul style="list-style-type: none"> <li>• Läs och följ batteritillverkarens varningar.</li> <li>• Var försiktig vid arbete med verktyg eller ledare av metall för att förhindra kortslutningar och gnistor.</li> <li>• Håll alla gnistor, lågor och cigaretter på avstånd från batterier.</li> <li>• Bär alltid skyddsglasögon och skyddsutrustning för ansiktet, händerna och kroppen.</li> <li>• Om du kommer i direkt kontakt med batterivätska, skölj med vatten och kontakta läkare omedelbart.</li> <li>• Endast kompetent personal ska utföra montering och underhåll.</li> </ul>
	<p><b>PERSONLIG SKYDDSUTRUSTNING</b></p> <p>För att skydda dig mot svåra skador, bland annat ögonskador, inandning av giftiga ångor, brännskador och hörselskador, måste du bära lämplig skyddsutrustning vid användning och reparation av maskinen och när du befinner inom dess arbetsområde. I skyddsutrustningen skall minst ingå:</p> <ul style="list-style-type: none"> <li>• Skyddsglasögon</li> <li>• Skyddsdräkt och andningsskydd som rekommenderas av vätske- och lösningsmedeltillverkaren</li> <li>• Handskar</li> <li>• Hörselskydd</li> </ul>



# Advarsler

Følgende sikkerhetsadvarsler gjelder for oppsett, bruk, jording, vedlikehold og reparasjon av dette utstyret. Utropstegnet gjør deg oppmerksom på en generell advarsel og faresymbolene viser til prosedyrespesifikke risikoer. Når disse symbolene vises i denne håndboken eller på advarselsmerkene, kan du henvise til disse advarslene. Produktspesifikke faresymboler og advarsler som ikke beskrives i denne delen kan vises i denne håndboken der det er aktuelt.

 <h2 style="margin: 0;">ADVARSEL</h2>	
 	<p><b>TRAFIKKFARE</b></p> <p>Å bli truffet av andre kjøretøyer kan medføre alvorlige personskader eller dødsfall.</p> <ul style="list-style-type: none"> <li>• Ikke bruk utstyret i trafikkerte områder.</li> <li>• Benytt egnet trafikk kontroll i alle trafikkerte områder.</li> <li>• Følg lokale vei- og transportforskrifter for trafikk kontroll (for eksempel: Håndbok om uniforme trafikk kontrollenheter, USAs transportdepartement).</li> </ul>
	<p><b>FARE FORÅRSAKET AV KJØRETØY I BEVEGELSE</b></p> <p>Uforsiktig og skjodesløs oppførsel forårsaker ulykker. Å falle av et kjøretøy, kjøre på folk eller gjenstander, eller å bli påkjørt av andre kjøretøy kan resultere i alvorlig skade eller død.</p> <ul style="list-style-type: none"> <li>• Ikke stå på pedalene for retning/hastighet.</li> <li>• Kjør langsomt i svinger. Ikke ta større svinger enn 45°.</li> <li>• Du kan miste veigrepet når du kjører i nedoverbakke. Må ikke brukes i bakker med en stigning på mer enn 15°.</li> <li>• Ikke ha med passasjerer.</li> <li>• Må ikke taues.</li> <li>• Bruk kun med linjestrøpe- eller linjefjerningsutstyr.</li> <li>• Benytt egnet trafikk kontroll i alle trafikkerte områder. Se Manual on Uniform Traffic Control Devices (MUTCD) [Håndbok for ensartet trafikk kontrollutstyr], U.S. Department of Transportation, Federal Highway Administration eller lokale vedtekter for vei og transport.</li> </ul>
   	<p><b>BRANN- OG EKSPLOSJONSFARE</b></p> <p>Brannfarlig damp, som løsemiddel- og malingsdamp, i <b>arbeidsområdet</b> kan antennes eller eksplodere. For å unngå brann og eksplosjon:</p> <ul style="list-style-type: none"> <li>• Utstyret må kun brukes på steder med god ventilasjon.</li> <li>• Det må ikke fylles drivstoff på tanken mens motoren er i gang eller varm; stans motoren og la den avkjøle seg. Drivstoff er brannfarlig og kan antennes eller eksplodere ved kontakt med en varm flate.</li> <li>• Alt som kan antenne må fjernes, slik som åpen ild, sigaretter, bærbare elektriske lamper og plastduker (kan danne elektrostatisk elektrisitet).</li> <li>• Arbeidsplassen må holdes fri for malingsrester, løsemidler, filler og annet brennbart materiale.</li> <li>• Elektriske ledninger må ikke settes i/tas ut av kontakten og brytere og lys må ikke slås av eller på når det er brannfarlig damp tilstede.</li> <li>• Utstyret og elektrisk ledende gjenstander på arbeidsplassen må jordes. Se instruksjonene for <b>Jording</b>.</li> <li>• Bruk kun slanger med jording.</li> <li>• Hold pistolen godt mot siden av et jordet spenn mens avtrekkeren trekkes inn og væsken sprøytes ned i spennet</li> <li>• Hvis du oppdager elektrostatisk gnister eller får et støt mens du bruker dette utstyret, må du <b>stoppe sprøytingen øyeblikkelig</b>. Utstyret må ikke brukes igjen før feilen er blitt funnet og reparert.</li> <li>• Sørg for å ha en brannslukker på arbeidsplassen.</li> </ul>



# ADVARSEL



## FARE FOR FORBRENNING

Utstyrets overflater og væsken som varmes opp kan oppnå høy temperatur under drift. For å unngå alvorlige brannskader:

- Ikke ta på varme væsker eller varmt utstyr.



## FARLIG KARBONMONOKSID

Eksos inneholder giftig karbonmonoksid, som er fargeløs og luktfri. Innånding av karbonmonoksid kan være dødelig.

- Dette utstyret må ikke brukes i trange rom.



## BATTERIFARE

Blybatterier produserer eksplosive gasser og inneholder svovelsyre, som kan forårsake alvorlige brannskader. For å unngå gnister og personskader når du håndterer eller arbeider med et blybatteri:

- Les og følg batteriprodusentens advarsler.
- Vær forsiktig når du arbeider med verktøy eller ledere av metall for å unngå kortslutninger og gnister.
- Hold gnister, flammer og sigaretter unna batteriene.
- Bruk alltid vernebriller og verneutstyr for ansikt, hender og kropp.
- Hvis du kommer i direkte kontakt med batterisyre, må du skylle med vann og kontakte lege øyeblikkelig.
- Installasjon og vedlikehold må kun utføres av faglært personell.







## PERSONLIG VERNEUTSTYR





Du må alltid bruke egnet verneutstyr når du sprøyter, utfører service på utstyret eller oppholder deg i området der utstyret brukes, for å beskytte deg mot alvorlige skader, slik som øyenskader, innånding av giftig damp, brannskader eller hørselsskader. Dette utstyret inkluderer men er ikke begrenset til:

- Øyenbeskyttelse
- Vernedrakt og friskluftsmaske slik som væskeprodusenten anbefaler
- Hansker
- Øreklokker

# Предупреждения

Указанные далее предупреждения относятся к настройке, эксплуатации, заземлению, техническому обслуживанию и ремонту этого оборудования. Символом восклицательного знака отмечены общие предупреждения, а знаки опасности указывают на риск, связанный с определенной процедурой. Когда в тексте руководства или на предупредительных этикетках встречаются эти символы, см. данные предупреждения. В этом руководстве в соответствующих случаях могут встречаться другие символы опасности и предупреждения, касающиеся определенных изделий и не описанные в этом разделе.

 <b>ПРЕДУПРЕЖДЕНИЕ</b>	
 	<p><b>ОПАСНОСТЬ СТОЛКНОВЕНИЯ</b></p> <p>Столкновение с другими транспортными средствами может привести к серьезной травме или смерти.</p> <ul style="list-style-type: none"> <li>• Запрещается управлять устройством в потоке дорожного движения.</li> <li>• В зонах автомобильного движения применяйте соответствующие сигнальные устройства.</li> <li>• Соблюдайте местные правила дорожного движения и правила регулирования движения (например: Руководство по единообразным средствам регулирования дорожного движения, Министерство транспорта США).</li> </ul>
	<p><b>ОПАСНОСТЬ ПРИ ДВИЖЕНИИ ТЕЛЕЖКИ</b></p> <p>Неосторожность и беспечность ведут к авариям. Падение с тележки, наезд на людей или предметы, а также столкновение с другими транспортными средствами может привести к серьезным травмам или смерти.</p> <ul style="list-style-type: none"> <li>• Не наступайте на педали направления/скорости движения.</li> <li>• Совершайте повороты медленно. Не совершайте повороты с углом более 45°.</li> <li>• При движении вниз по склону может произойти потеря сцепления с поверхностью. Не работайте на наклонных поверхностях крутизной более 15°.</li> <li>• Не перевозите пассажиров.</li> <li>• Не выполняйте буксировку тележки.</li> <li>• Используйте только вместе с оборудованием для нанесения или удаления полос дорожной разметки.</li> <li>• В зонах автомобильного движения используйте надлежащие средства регулировки дорожного движения. Информацию о таких средствах см. в руководстве по Единым устройствам регулировки дорожного движения (MUTCD), правила Министерства транспорта США, Федерального управления автодорог США либо местные правила дорожного движения и транспортировки.</li> </ul>
   	<p><b>ПОЖАРО- И ВЗРЫВООПАСНОСТЬ</b></p> <p>Воспламеняющиеся пары, такие как растворители и пары краски, в рабочей зоне могут воспламениться или взорваться. Для предотвращения возгорания и взрыва:</p> <ul style="list-style-type: none"> <li>• Используйте оборудование только в хорошо проветриваемом помещении.</li> <li>• Не заполняйте топливный бак при работающем или горячем двигателе; заглушите двигатель и дайте ему остыть. Топливо легко воспламеняется и может воспламениться или взорваться, если его пролить на горячую поверхность.</li> <li>• Устранить все источники воспламенения; таких как сигнальные лампы, сигареты, портативные электрические лампы и пластиковые чехлы (потенциальная дуга статического электричества).</li> <li>• Следите за тем, чтобы на рабочем месте не было мусора, в том числе растворителя, ветоши и бензина.</li> <li>• Не подключайте и не отсоединяйте шнуры питания, не включайте и не выключайте выключатели питания или освещения при наличии легковоспламеняющихся паров.</li> <li>• Заземлите оборудование и токопроводящие предметы в рабочей зоне. См. инструкции по заземлению.</li> <li>• Используйте только заземленные шланги.</li> <li>• Крепко держите пистолет сбоку от заземленной емкости при спуске курка в емкость.</li> <li>• Если возникает статическое искрообразование или вы чувствуете удар током, немедленно прекратите работу. Не используйте оборудование, пока не определите и не устраните проблему.</li> <li>• Держите огнетушитель в рабочей зоне.</li> </ul>

 <b>ПРЕДУПРЕЖДЕНИЕ</b>	
	<p><b>ОПАСНОСТЬ ОЖОГОВ</b></p> <p>Во время работы поверхности оборудования и материал могут сильно нагреваться. Во избежание получения сильных ожогов соблюдайте следующее правило:</p> <ul style="list-style-type: none"> <li>• Не прикасайтесь к нагретой жидкости или оборудованию.</li> </ul>
	<p><b>ОПАСНОСТЬ УГАРНОГО ГАЗА</b></p> <p>Выхлоп содержит ядовитый угарный газ, который не имеет цвета и запаха. Вдыхание угарного газа может привести к смерти.</p> <ul style="list-style-type: none"> <li>• Не работайте в закрытом помещении.</li> </ul>
	<p><b>ОПАСНОСТЬ, СВЯЗАННАЯ С НАЛИЧИЕМ АККУМУЛЯТОРА</b></p> <p>Свинцово-кислотные аккумуляторы выделяют взрывоопасные газы и содержат серную кислоту, которая может стать причиной сильных ожогов. Во избежание искрообразования и получения травмы в процессе обращения со свинцово-кислотным аккумулятором или при его эксплуатации:</p> <ul style="list-style-type: none"> <li>• Прочитайте предупреждения производителя аккумулятора и руководствуйтесь ими.</li> <li>• Проявляйте осторожность, работая с металлическими инструментами или проводниками, чтобы избежать короткого замыкания или возникновения искр.</li> <li>• Держите аккумуляторы вдали от источников искр и пламени, а также вдали от сигарет.</li> <li>• Всегда надевайте защитные очки и средства индивидуальной защиты лица, рук и тела.</li> <li>• В случае прямого контакта с электролитом смойте его водой и немедленно обратитесь к врачу.</li> <li>• Установка и техническое обслуживание должны производиться только квалифицированным персоналом.</li> </ul>
	<p><b>СРЕДСТВА ИНДИВИДУАЛЬНОЙ ЗАЩИТЫ</b></p> <p>Вы должны носить соответствующее защитное снаряжение при эксплуатации, обслуживании или нахождении в рабочей зоне оборудования, чтобы защитить себя от серьезных травм, включая травмы глаз, вдыхание ядовитых паров, ожоги и потерю слуха. Это оборудование включает, но не ограничивается:</p> <ul style="list-style-type: none"> <li>• Защитные очки</li> <li>• Одежда и респиратор, рекомендованные производителем жидкости и растворителя</li> <li>• Перчатки</li> <li>• Защита слуха</li> </ul>

# Komponentoversigt / Osat / Komponenters funktion och placering / Identifikasjon av komponenter / Обзор компонентов

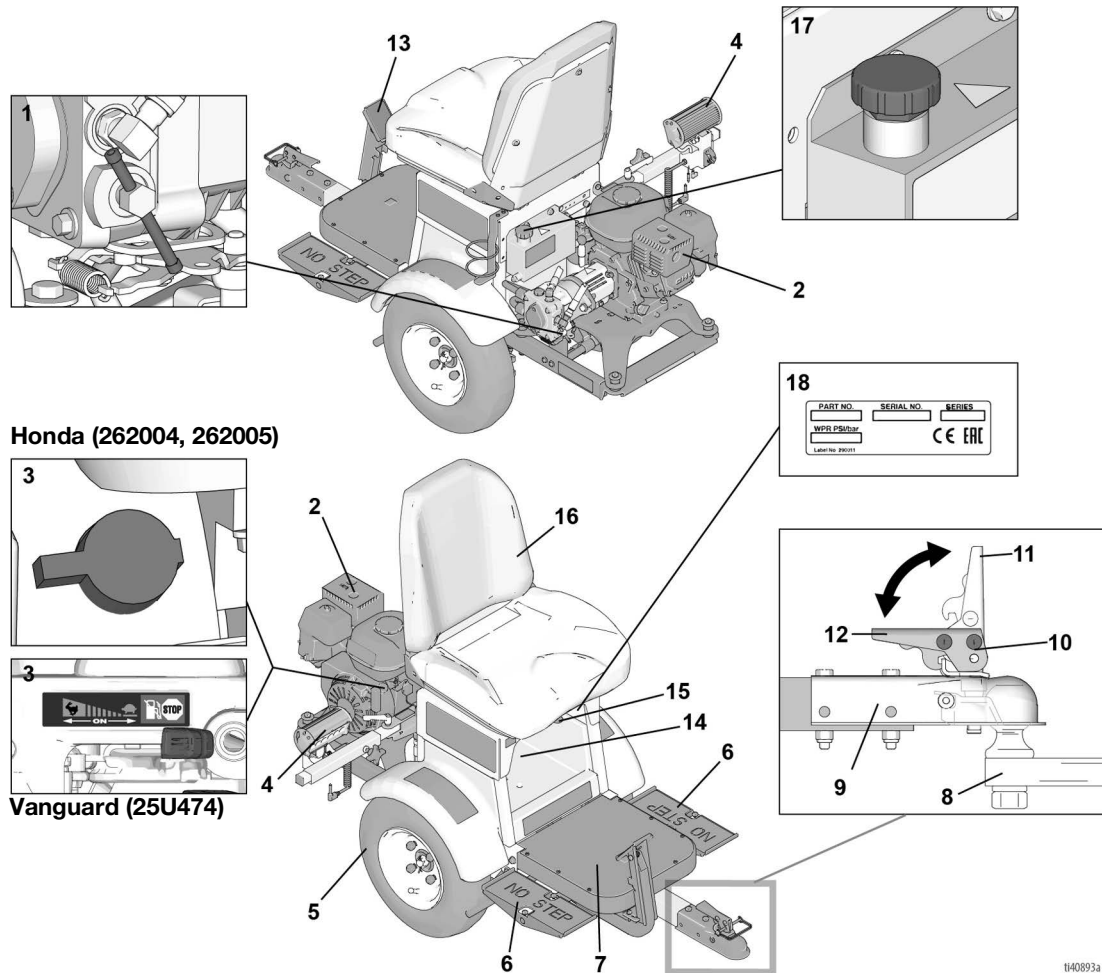

t140893a

	Dansk	Suomi	Svenska	Norsk	Русский
1	Hjuludløser	Pyörien vapautin	Frikoppling av hjul	Hjulutløser	Разблокировка колеса
2	Motor	Moottori	Motor	Motor	Двигатель
3	ON/OFF-kontakt til motor	Moottorin kytkin (ON/OFF)	Motor TILL/FRÅN	Motor ON/OFF (PÅ/AV)	Переключатель ВКЛ/ВЫКЛ для двигателя
4	Lysindikator	Valo	Lampa	Lys	Световой индикатор
5	Dæk: oprethold et jævnt og nominelt tryk	Renkaat: käytä ohjeiden mukaisia rengaspaineita	Däck: pumpa till korrekt tryck	Dekk: Fylles opp til angitt trykk	Шины: поддерживать равномерное и номинальное давление
6	Retnings-/hastighedspedaler	Ajopolkimet	Riktning-/hastighetpedaler	Pedaler for retning/hastighet	Педали направления/скорости
7	Fodplade	Astinlauta	Fotplåt	Fothviler	Платформа для ног
8	Trækkrog	Vetokoukku	Dragkrok	Hengerfeste	Буксировочный крюк
9	Tilkobling	Vetokytin	Koppling	Drag	Связь
10	Sikringsstiftens placering	Varmistussokan paikka	Placering av säkerhetsstift	Plassering av låsepinne	Расположение предохранительной булавки
11	Greb åbent	Kahva auki	Handtaget öppet	Hendel, åpnet	Захват открыт
12	Greb låst	Kahva lukittu	Handtaget låst	Hendel, låst	Ручка заблокирована
13	Parkeringsbremse	Seisontajarru	Parkeringsbroms	Håndbrekk	Стояночный тормоз
14	Opbevaring	Säilytys	Förvaring	Oppbevaring	Место хранения
15	Sædejustering	Istuimen säätö	Sitsinställning	Setejustering	Регулировка сиденья
16	Operatørsæde	Kuljettajan istuin	Förarsäte	Førersete	Сиденье оператора
17	Hydraulisk påfyldningsdæksel	Hydrauliöljlyn täyttöaukon korkki	Påfyllning av hydraulolja	Påfylling av hydraulikkolje	Гидравлическая заправочная крышка
18	Seriemærkat	Sarjanumerotarra	Serienummeretikett	Seriemerke	Наклейка серии

# Betjening / Käyttö / Drift / Bruk / Операция

## Opstilling / Valmistelut / Förberedelser / Oppsett / Расстановка

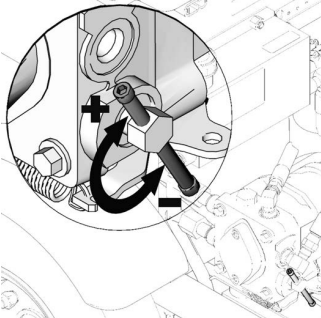
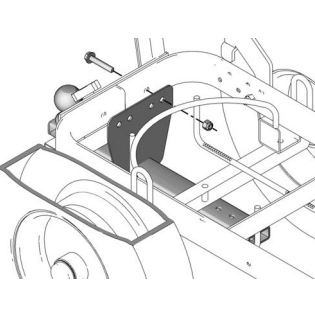
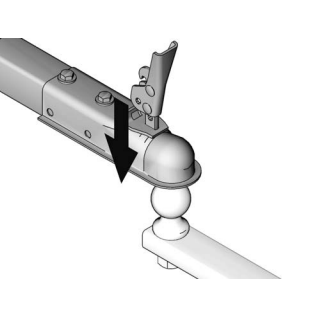
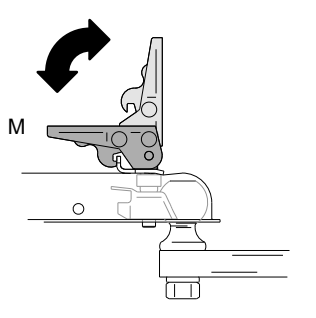
 <p>ti11027a</p>	 <p>ti11195a</p>	 <p>ti11087a</p>	 <p>ti10936a</p>
<p><b>Dansk</b></p>			
<p>1. Frakobl drivhjulene. Åben (-) drivhjulsudløsningen to omgange. Tril LineDriver ned fra lastpallen. Fastspænd med hånden efter brug.</p>	<p>2. Forbind trækkrogen og linieafstribningsaggregatet <b>trækkrogssæt 245321, vejledning 309405</b></p>	<p>3. Montér LineDriverens trækkrogstilkobling på trækkrogskuglen på LineLazer.</p>	<p>4. Sæt tilkoblingen i låst position (M).</p>
<p><b>Suomi</b></p>			
<p>1. Vapauta vetopyörät. Avaa (-) vetopyörän vapautinta kaksi kierrosta. Vieritä LineDriver-ajolaite lavalta. Kiristä käytön jälkeen tiukalle käsin.</p>	<p>2. Kiinnitä vetokoukku tiemerkitäälaitteeseen – <b>Hitch Receiver Kit 245321, käyttöopas 309405</b></p>	<p>3. Kytke LineDriver-ajolaitteen vetokytkin LineLazer-tiemerkintälaitteen vetokuulaan.</p>	<p>4. Käännä kytkimen lukitusvipu lukittu-asentoon (M).</p>
<p><b>Svenska</b></p>			
<p>1. Koppla från drivhjulen. Öppna (-) hjulspärrentvå varv. Rulla av LineDriver från pallen. Dra åt med handen efter körning.</p>	<p>2. Koppla Line Striper till dragkrok – <b>dragkroksats 245321, handbok 309405</b></p>	<p>3. Häng dragkrokfästet på Line Driver på dragkroken på LineLazer.</p>	<p>4. Lås kopplingen i läge (M).</p>
<p><b>Norsk</b></p>			
<p>1. Koble ut drivhjulene. Løsne (-) drivhjulsutløseren med to omdreiningar. Rull LineDriver ned fra pallen. Strammes for hånd etter bruk.</p>	<p>2. Koble draget til hengerfestet på stripemaskinen – <b>Hengerfestesett 245321 håndbok 309405</b></p>	<p>3. Heng draget (på LineDriver) på hengerfestet (på stripemaskinen)</p>	<p>4. Lås draget i sikret stilling (M).</p>
<p><b>Русский</b></p>			
<p>1. Отсоедините ведущие колеса. Дважды откройте (-) фиксатор ведущего колеса. Скатите LineDriver вниз с поддона. Зажмите вручную после использования.</p>	<p>2. Подсоедините буксирное устройство и <b>набор буксирного устройства для зачистки троса 245321, инструкция 309405.</b></p>	<p>3. Установите соединение фаркопа LineDriver на фаркоп LineLazer.</p>	<p>4. Установите муфту в заблокированное положение (M).</p>

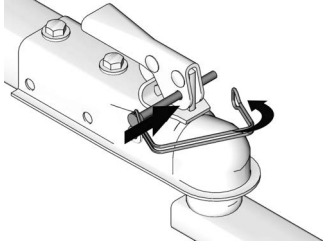
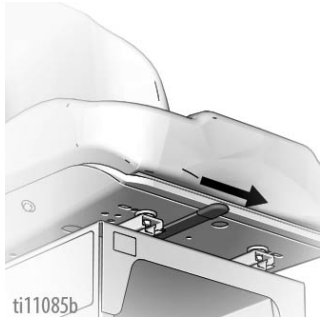
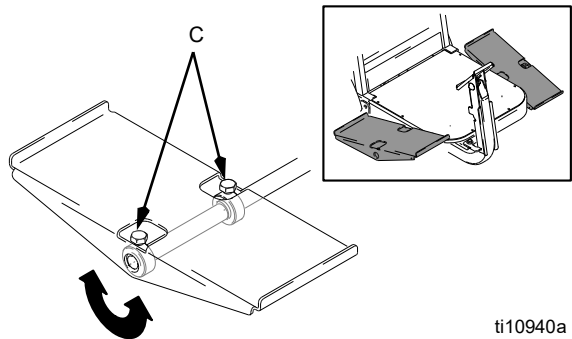
 <p>ti11086a</p>	 <p>ti11085b</p>	 <p>ti10940a</p>	
<b>Dansk</b>			
<p>5. Indsæt sikringsstiften i låsemekanismen</p>	<p>6. Juster sædet frem/tilbage med håndtaget under sædet.</p>	<p><b>Forslag:</b> Justér den ene pedal til fuld hastighed fremad og den anden til fuld hastighed bak. Dette gør betjeningen lettere.</p> <p>7. Løsn de to bolte (C) på oversiden af pedalerne.</p>	<p>8. Drej pedalen til den ønskede position. Fastspænd boltene.</p>
<b>Suomi</b>			
<p>5. Työnnä varmistussokka lukitusvipuun.</p>	<p>6. Säädä istuinta eteen- tai taaksepäin istuimen alapuolella olevalla vivulla.</p>	<p><b>Vihje:</b> Säädä toinen poljin täydelle liikkeelle eteenpäin ja toinen täydelle liikkeelle taaksepäin. Tämä vähentää väsymistä ajettaessa.</p> <p>7. Löysää kahta polkimien yläpuolella olevaa pulttia (C).</p>	<p>8. Käännä poljin haluttuun asentoon. Kiristä pultit.</p>
<b>Svenska</b>			
<p>5. Sätt i säkerhetsstiftet</p>	<p>6. Ställ in sätet framåt/bakåt med armen under sätet.</p>	<p><b>Förslag:</b> Ställ in en pedal för full fart framåt och en för full fart bakåt. Detta tröttar mindre.</p> <p>7. Lossa två bultar (C) på översidan av pedalerna</p>	<p>8. Vrid pedalen till önskat läge. Dra åt bultarna.</p>
<b>Norsk</b>			
<p>5. Sett låsepinnen inn i låsen</p>	<p>6. Setet justeres forover/bakover med spaken under det.</p>	<p><b>Forslag:</b> Juster den ene pedalen for full bevegelse forover og den andre for full bevegelse bakover. Dette reduserer tretthet.</p> <p>7. Løsne to bolter (C) på oversiden av pedalene.</p>	<p>8. Drei pedalen til ønsket stilling. Stram boltene.</p>
<b>Русский</b>			
<p>5. Вставьте стопорный штифт в запирающий механизм</p>	<p>6. Отрегулируйте сиденье вперед/назад с помощью ручки под сиденьем.</p>	<p><b>Предложение:</b> Настройте одну педаль на полную скорость вперед, а другую — на полную скорость назад. Это упрощает эксплуатацию.</p> <p>7. Ослабьте два болта (C) в верхней части педалей.</p>	<p>8. Поверните педаль в нужное положение. Затяните болты.</p>

## Opstart / Käynnistys / Start / Oppstart / Запускать

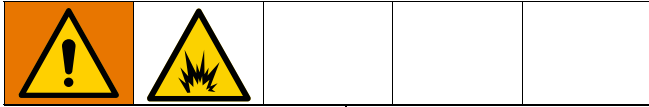

<p>ti3308a</p>	<p>ti3309a</p>	<p>ti10938a</p>	
----------------	----------------	-----------------	--

### Dansk

- |   |   |   |  |
|---|---|---|--|
| <p>1. Kontrollér motoroliestanden. Se brugervejledningen fra Honda.</p> | <p>2. Fyld olie på tanken. Overfyld ikke tanken. Se motorhåndbogen.</p> | <p>3. Kontrollér hydraulikoliestanden. Påfyld kun syntetisk hydraulikolie (Mobil 1 (15W-50)). Påfyld indtil toppen af skulpepladen.</p> |  |
|---|---|---|--|

### Suomi

- |  |  |   |  |
|--|--|---|--|
| <p>1. Tarkista moottorin öljymäärä. Katso Hondan opas.</p> | <p>2. Täytä polttonestesäiliö. Älä ylitäytä. Katso moottorin käyttöopasta.</p> | <p>3. Tarkista hydrauliohjyn määrä. Lisää vain synteettistä Mobil 1 (15W-50) -öljyä. Täytä jakolevyn yläosaan saakka.</p> |  |
|--|--|---|--|

### Svenska

- |   |   |   |  |
|---|---|---|--|
| <p>1. Kontrollera oljenivån i motorn. Se Honda-handboken.</p> | <p>2. Fyll bränsletanken. Fyll inte på för mycket. Se motorhandboken.</p> | <p>3. Kontrollera hydrauloljenivån. Fyll endast Mobil 1 (15W-50) syntetisk olja. Fyll upp till överkanten på skvalpskottet.</p> |  |
|---|---|---|--|

### Norsk

- |  |  |  |  |
|--|--|--|--|
| <p>1. Sjekk motoroljenivået. Se Honda instruksjonsboken.</p> | <p>2. Fyll drivstoff på tanken. Ikke fyll på for mye. Se motorens håndbok.</p> | <p>3. Sjekk hydraulikkoljenivået. Fyll kun opp med Mobil 1 (15W-50) syntetisk olje. Fyll opp til toppen av ledeplaten.</p> |  |
|--|--|--|--|

### Русский

- |  |   |   |  |
|--|---|---|--|
| <p>1. Проверьте уровень моторного масла. Руководство пользователя Honda.</p> | <p>2. Заполните бак маслом. Не переполняйте бак. См. руководство по эксплуатации двигателя.</p> | <p>3. Проверьте уровень гидравлического масла. Добавляйте только синтетическое гидравлическое масло (Mobile 1 (15W-50)). Заполните до верха промывочной пластины.</p> |  |
|--|---|---|--|



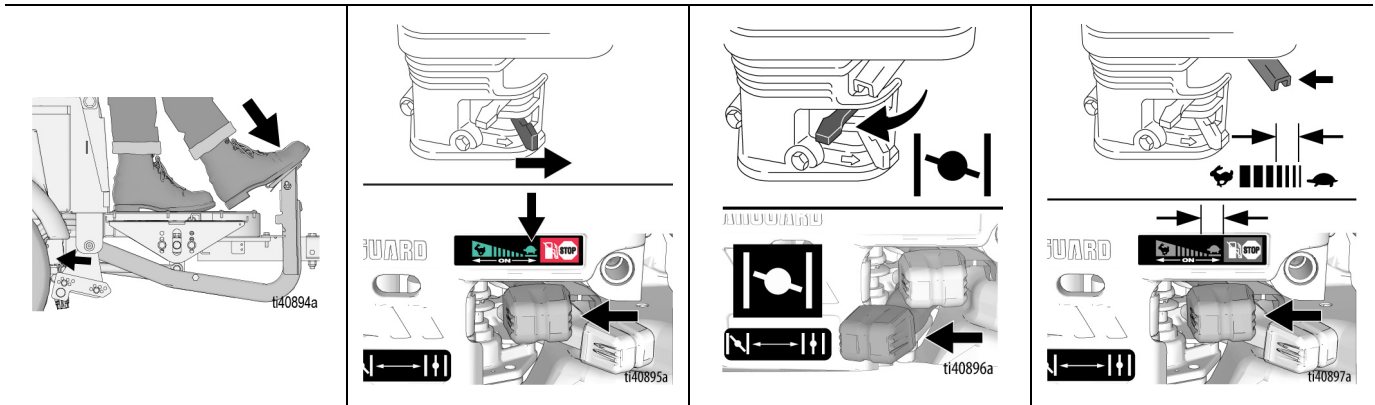

**Dansk**

4. Start motoren.			
A Aktivér parkeringsbremsen.	B Åbn brændstofventilen.	C <b>KOLD MOTOR:</b> Flyt reduktionsventilen til lukket. <b>VARM MOTOR:</b> Lad reduktionsventilen stå åben.	D Flyt gasspældsventilen til 1/3 på MAKS. position.

**Suomi**

4. Käynnistä moottori			
A Kytke seisontajarru.	B Käännä polttoaineventtiili auki.	C <b>KYLMÄ MOOTTORI:</b> Siirrä rikastin kiinni-asentoon. <b>LÄMMIN MOOTTORI:</b> Jätä rikastin auki.	D Siirrä kaasuvipu 1/3-asentoon täydestä kaasusta.

**Svenska**

4. Starta motorn			
A Dra åt parkeringsbromsen	B Öppna bränslekranen.	C <b>KALL MOTOR:</b> Stäng choken. <b>VARM MOTOR:</b> låt choken vara öppen.	D För gasreglaget till 1/3 av MAX-läget.

**Norsk**

4. Start motoren.			
A Sett på håndbrekket	B Still drivstoffkranen til åpen.	C <b>KALD MOTOR:</b> Steng choken <b>VARM MOTOR:</b> La choken være åpen.	D Flytt gasspaken i 1/3 av MAX stilling.

**Русский**

4. Запустите двигателя.			
A Включите стояночный тормоз.	B Откройте топливный кран.	C <b>ХОЛОДНЫЙ ДВИГАТЕЛЬ:</b> Переместите редукционный клапан в закрытое положение. <b>ГОРЯЧИЙ ДВИГАТЕЛЬ:</b> Оставьте редукционный клапан открытым.	D Переместите дроссельную заслонку на 1/3 на МАКС. должность.

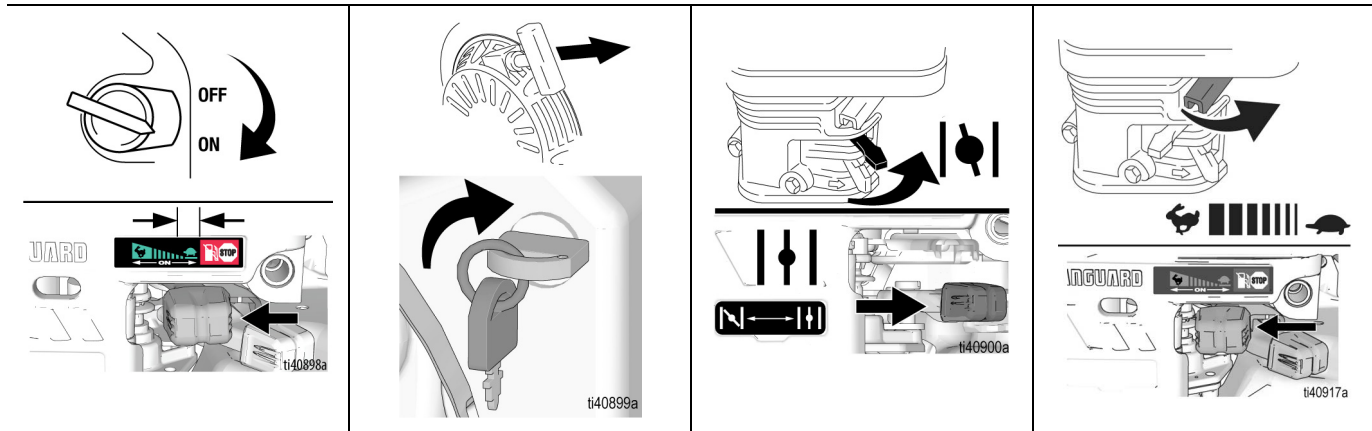

**Dansk**

E	Sæt motorkontakten på ON.	F	Træk i startsnoren eller brug nøglen til at starte motoren.	G	Åbn reduktionsventilen, når motoren starter.	H	Sæt gasspjældsventilen til den ønskede indstilling.
---	---------------------------	---	---	---	--	---	---

**Suomi**

E	Kytke moottori päälle ON-asentoon.	F	Käynnistä moottori narukäynnistimestä vetämällä tai virta-avaimella.	G	Kun moottori on käynnistynyt, siirrä rikastin avoimeen asentoon.	H	Aseta kaasuhaluttuun asentoon.
---	------------------------------------	---	--	---	--	---	--------------------------------

**Svenska**

E	Slå på motorströmbrytaren	F	Dra i startsnöret eller använd nyckeln för att starta motorn.	G	Öppna choken när motorn startat.	H	Ställ in önskat varvtal.
---	---------------------------	---	---	---	----------------------------------	---	--------------------------

**Norsk**

E	Sett motorbryteren på ON (på)	F	Trekk i startsnoren eller bruk nøkkelen til å starte motoren.	G	Når motoren er startet, stilles choken på åpen.	H	Sett gasspaken i ønsket stilling.
---	-------------------------------	---	---	---	---	---	-----------------------------------

**Русский**

E	Установите переключатель двигателя в положение ON.	F	Потяните шнур стартера или используйте ключ, чтобы запустить двигатель.	G	Откройте редукционный клапан при запуске двигателя.	H	Установите дроссельную заслонку в нужное положение.
---	--	---	---	---	---	---	---

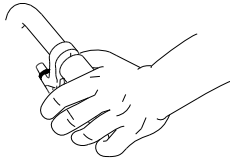

ti10937a

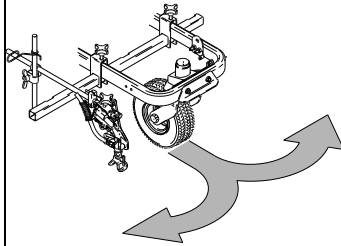

ti10935a

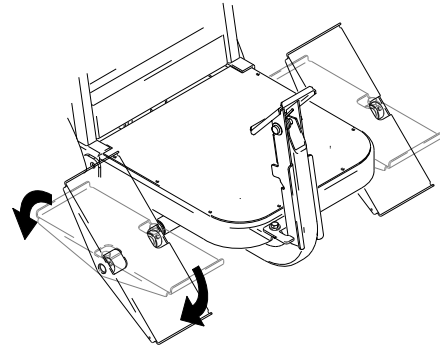

ti10943a

### Dansk

**Bemærk:** LineDriver kan bevæge sig frem eller tilbage. Sving foretages med afstrikningsaggregatet.

1. Tryk på håndgrebet, og frigør drejhjulet.

2. Aktivér afstrikningsaggregatets håndtag for at påbegynde det ønskede sving.

**Bemærk:** LineDriver standser, når begge fødder fjernes fra pedalerne.

1. Bevæg pedalen/pedalerne fremad for at bevæge LineDriver fremad.

2. Bevæg pedalen/pedalerne tilbage for at bakke med LineDriver.

3. Skift fra fremad til bak aktiverer en bremsning.

### Suomi

**Huomautus:** Line Driver -ajolaite liikkuu eteen ja taakse. Kääntäminen suoritetaan tiemerkintälaitteen avulla.

1. Purista käsikahvaa ja vapauta kääntöpyörä.

2. Käännä yhdistelmää tiemerkintälaitteen ohjauskaivoista työntämällä.

**Huomautus:** Line Driver-ajolaite pysähtyy, kun molemmat jalat nostetaan pois polkimilta.

1. Aja Line Driver -ajolaitetta eteenpäin painamalla poljinta (polkimia) eteenpäin.

2. Aja Line Driver -ajolaitetta taaksepäin painamalla poljinta (polkimia) taaksepäin.

3. Kone jarruttaa, kun vaihdetaan suuntaa eteenpäin ajosta taaksepäin ajoon.

### Svenska

**Observera:** Line Driver går framåt och bakåt. Svängar görs med linjesprutan.

1. Krama handreglaget och frigör styrehjulet.

2. Tryck på styrhandtaget för att svänga.

**Observera:** Line Driver stannar när båda fötterna tas bort från pedalerna

1. För pedalen(erna) framåt så går Line Driver framåt

2. För pedalen(erna) bakåt så går Line Driver bakåt

3. Växlar man från framåt till bakåt får man bromsverkan.

### Norsk

**Merk:** Bevegelsesretning for LineDriver er forover og revers. Svinger gjøres med stripemaskinen.

1. Hold inn håndtaket og frigjør styrehjulet

2. Klem styrehåndtakene på stripemaskinen for å starte ønsket sving

**Merk:** LineDriver stopper når begge føttene tas av pedalene

1. Beveg pedalen(e) forover for å kjøre LineDriver forover

2. Beveg pedalen(e) bakover for å kjøre LineDriver bakover

3. Ved skifte fra forover til revers, får man en bremseeffekt.

### Русский

**Примечание:** Лине́йный драйвер перемещается вперед и назад. Поворот осуществляется с помощью устройства дорожной разметки.

1. Сожмите ручку и отпустите поворотный ролик.

2. Активируйте рычаг зачистки устройства, чтобы начать нужный поворот.

**Примечание:** LineDriver останавливается, когда обе ноги снимаются с педалей.

1. Переместите педаль (педали) вперед, чтобы переместить LineDriver вперед.

2. Переместите педаль(и) назад, чтобы включить задний ход с помощью LineDriver.

3. Переключение с переда на зад активирует торможение.

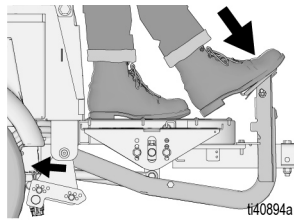

<b>Dansk</b>			
4. Aktivér parkeringsbremsen, når LineDriver ikke benyttes.	<b>Bemærk:</b> Sikringslåsen på LineDriver forhindrer motoren i at køre, hvis parkeringsbremsen ikke er aktiveret, og føreren forlader førersædet. Kontrollér regelmæssigt sikringslåsen.	Sikringslåsningsstest : 1. Aktivér parkeringsbremsen. 2. Sæt dig på LineDriver sædet. 3. Start motoren.	4. Slå parkeringsbremsen fra. 5. Rejs dig fra LineDriver sædet. 6. Hvis motoren går i stå, fungerer sikringslåsen korrekt.
<b>Suomi</b>			
4. Kytke seisontajarru, kun Line Driver -ajolaitetta ei käytetä.	<b>Huomaa:</b> LineDriver-ajolaitteen turvalukitus estää moottorin käymisen, mikäli seisontajarrua ei ole kytketty ja jos kuljettaja nousee istuimelta. Tarkista turvalukituksen toiminta määräajoin.	Turvalukituksen testaus: 1. Kytke seisontajarru. 2. Istuudu kuljettajan paikalle. 3. Käynnistä moottori	4. Irrota seisontajarru. 5. Nouse ylös LineDriver-ajolaitteen kuljettajan istuimelta. 6. Mikäli moottori pysähtyy, turvalukitus toimii oikein.
<b>Svenska</b>			
4. Dra åt parkeringsbromsen när Line Driver inte körs	<b>Obs.:</b> Line Drivers säkerhetskretsar stoppar motorn om inte parkeringsbromsen är åtdragen och föraren lämnar sätet. Kontrollera säkerhetsanordningarna regelbundet.	Test av säkerhetsanordningar: 1. Dra åt parkeringsbromsen. 2. Sitt på sätet. 3. Starta motorn	4. Lossa parkeringsbromsen. 5. Stig ur LineDriver-sätet. 6. Stannar motorn fungerar säkerhetskretsen korrekt.
<b>Norsk</b>			
4. Sett på håndbrekket når LineDriver ikke er i bruk	<b>Merk:</b> LineDrivers sikkerhetssperre forhindrer at motoren går når håndbrekket ikke er på og føreren forlater setet. Sikkerhetssperren skal testes regelmessig.	Test av sikkerhetssperre : 1. Sett på håndbrekket. 2. Sett deg på LineDriver setet. 3. Start motoren.	4. Frigjør håndbrekket. 5. Reis deg fra LineDriver setet. 6. Hvis motoren stanser, betyr det at sikkerhetssperren fungerer som den skal.
<b>Русский</b>			
4. Включите стояночный тормоз, когда LineDriver не используется.	<b>Примечание:</b> Блокировка линии на LineDriver предотвращает запуск двигателя, если стояночный тормоз не задействован и водитель покидает свое место. Регулярно проверяйте предохранительный замок.	Проверка блокировки предохранителей: 1. Включите стояночный тормоз. 2. Сядьте на сиденье LineDriver. 3. Запустить двигатель.	4. Выключите стояночный тормоз. 5. Встаньте с места LineDriver. 6. Если двигатель глохнет, предохранитель работает исправно.

# Fejlfinding

PROBLEM	ÅRSAG	AFHJÆLPNING
Motoren starter ikke	Parkeringsbremsen er ikke aktiveret. Kontakten er sat til OFF, intet brændstof eller lav oliestand	Aktivér parkeringsbremsen. Se i motorhåndbogen, som fulgte med udstyret
Motoren kører med for mange omdrejninger – standser under kørslen	Regulatoren er slidt	Se i motorhåndbogen, som fulgte med udstyret
Motoren kører, men LineDriveren kører hverken frem eller tilbage	Lav hydraulikoliestand Hjuludløseren er åben	Påfyld syntetisk motorolie Mobil 1 (15W-50) Luk udløseren - tilspænd med fingrene.
Motoren kører, men LineDriver kører kun langsomt frem eller tilbage	Lav hydraulikoliestand. Parkeringsbremsen er aktiveret. Hjuludløseren er åben	Fyld hydraulikbeholderen med Mobil 1 (15W-50) syntetisk olie. Løsn parkeringsbremsen. Luk udløseren - tilspænd med fingrene.
Motoren stopper, når operatøren forlader LineDriver	Sikkerhedskontakt	Aktivér parkeringsbremsen
Motoren fortsætter med at køre, når operatøren forlader LineDriver, og parkeringsbremsen ikke er aktiveret	Sikkerhedskontakt	Justér og aktivér parkeringsbremsen. Udskift sikkerhedskontakten og/eller dennes ledninger.
Motoren svigter ved sving og skift mellem fremad og bak	Lav motoroliestand	<ol style="list-style-type: none"> <li>Se den korrekte olietype i motorhåndbogen</li> <li>Sørg for, at der er fyldt helt op med motorolie for at undgå uønsket stop fremkaldt af oliens kontrolsystem, der har konstateret et for lavt olieniveau.</li> </ol>
Parkeringsbremsen forhindrer ikke LineDriver i at bevæge sig	Parkeringsbremsen skal justeres	Justér parkeringsbremsen
LineDriver kryber fremad eller tilbage	Parkeringsbremsen skal justeres	Justér parkeringsbremsen
Motorlys tændes ikke	Kontrollér pæren	Udskift pæren
	Kontrollér forbindelserne	Reparér forbindelserne
	Kontrollér kontaktens position på regulatoren	Indstil kontaktens position på regulatoren: <ol style="list-style-type: none"> <li>Indstil til Intet batteri, hvis din LineDriver ikke har noget batteri</li> <li>Indstil til Batteri, hvis din LineDriver har et batteri</li> </ol>
Motoren kører i kort tid og stopper	Begrænsning af brændstofstrøm	Se motorhåndbog

# Vianetsintä

ONGELMA	SYY	RATKAISU
Moottori ei käynnisty.	Seisontajarru ei ole kytketty. Moottorin kytkin on OFF-asennossa, laitteessa ei ole riittävästi polttoainetta tai öljyä.	Kytke seisontajarru. Katso laitteen mukana toimitettu moottorin käyttöopas.
Moottori ryntää korkeille kierroksille – sammuu käytön aikana.	Kulunut säädin.	Katso laitteen mukana toimitettu moottorin käyttöopas.
Moottori pyörii, Line Driver-ajolaite ei liiku eteen- eikä taaksepäin.	Hydrauliöljyä ei ole riittävästi. Pyörien vapautin on auki.	Lisää synteettistä Mobil 1 (15W-50) öljyä Sulje; kiristä käsin.
Moottori pyörii, Line Driver-ajolaite liikkuu hitaasti eteen- ja taaksepäin.	Hydrauliöljyä ei ole riittävästi. Seisontajarru on kytketty. Pyörien vapautin on auki.	Lisää hydraulisäiliöön synteettistä Mobil 1 (15W-50) -öljyä Vapauta seisontajarru. Sulje; kiristä käsin.
Moottori sammuu, kun käyttäjä nousee pois Line Driver-ajolaitteesta.	Turvakatkaisin	Kytke seisontajarru.
Moottori pyörii, vaikka käyttäjä on noussut pois Line Driver-ajolaitteesta, eikä seisontajarrua ole kytketty.	Turvakatkaisin	Säädä seisontajarrua ja kytke jarru. Vaihda turvakatkaisin ja/tai sen liitosjohdot.
Moottori sammuu käännyttyessä ja ajosuuntaa vaihdettaessa.	Moottoriöljyä ei ole riittävästi.	<ol style="list-style-type: none"> <li>Katso oikea öljy moottorin käyttöoppaasta.</li> <li>Pidä moottoriöljysäiliö täynnä, jotta öljyvaroitin ei sammuta moottoria kun se havaitsee öljyn olevan vähissä.</li> </ol>
Seisontajarru ei pidä Line Driver -ajolaitetta paikoillaan.	Seisontajarru on säädettävä.	Seisontajarrun säätäminen
Line Driver-ajolaite ryömii hitaasti eteen- tai taaksepäin.	Seisontajarru on säädettävä.	Seisontajarrun säätäminen
Moottorin valo ei syty	Tarkista lamppu	Vaihda lamppu
	Tarkista kytkennät	Korjaa kytkennät
	Tarkista säätimen kytkimen asento	Säädä säätimen kytkimen asento: <ol style="list-style-type: none"> <li>Valitse asetukseksi ei akkua (No Battery), mikäli LineDriver-ajolaitteessa ei ole akkua</li> <li>Valitse asetukseksi akku (Battery), mikäli LineDriver-ajolaitteessa on akku</li> </ol>
Moottori käy lyhyen aikaa ja sammuu	Poltoneste ei pääse virtaamaan vapaasti	Katso ohjeet moottorin käyttöoppaasta

# Felsökning

PROBLEM	ORSAK	ÅTGÄRD
Motorn startar inte.	Parkeringsbromsen är inte åtdragen. Motorbrytaren är frånslagen, bensinen är slut eller oljenivån är låg.	Dra åt bromsen. Se medföljande motorhandbok.
Motorn rusar – stannar under drift.	Varvtalsregulatorn är sliten.	Se medföljande motorhandbok.
Motorn går. Line Driver går inte framåt eller bakåt.	Hydrauloljenivån är låg. Drivhjulsspärren är lossad.	Fyll på Mobil 1 (15W-50) syntetisk olja. Stäng med handkraft.
Motorn går. Line Driver går sakta framåt och bakåt.	Hydrauloljenivån är låg. Parkeringsbromsen åtdragen. Drivhjulsspärren är lossad.	Fyll hydraulbehållaren med Mobil 1 (15W-50) syntetisk olja. Lossa parkeringsbromsen. Stäng med handkraft.
Motorn stannar när föraren stiger av Line Driver.	Säkerhetsbrytare.	Dra åt parkeringsbromsen.
Motorn fortsätter att gå när föraren stiger av Line Driver och parkeringsbromsen inte är åtdragen.	Säkerhetsbrytare.	Justera och dra åt parkeringsbromsen. Byt ut säkerhetsbrytaren och/eller kablarna.
Motorn misständer vid svängar och vid växling mellan framåt och bakåt.	Låg oljenivå i motorn.	1. Rätt oljenivå anges i motorhandboken. 2. Se till att det alltid finns nog med olja i motorn så förhindras onödiga stopp orsakade av att oljenivågivaren känner av låg oljenivå.
Parkeringsbromsen håller inte Line Driver stilla.	Parkeringsbromsen behöver justeras.	Justera parkeringsbromsen
Line Driver kryper framåt eller bakåt.	Parkeringsbromsen behöver justeras.	Justera parkeringsbromsen
Motorlampan tänds inte	Kontrollera glödlampan	Byt ut glödlampan
	Kontrollera anslutningarna	Laga anslutningarna
	Kontrollera brytarläget på regulatorn	Ställ in brytarläget på regulator: 1. Ställ på No Battery om Line Driver inte är försedd med batteri. 2. Ställ på Battery om Line Driver är försedd med batteri.
Motorn går en kort stund och stannar sedan	Dålig bränsletillförsel	Se motorhandboken

# Feilsøking

PROBLEM	ÅRSAK	LØSNING
Motoren starter ikke	Håndbrekk ikke på. Motorbryter OFF (AV), ingen bensin eller lite olje	Sett på håndbrekket. Se vedlagte motorhåndbok
Motoren går opp i høyt turtall – stanser under kjøring	Slitt turtallsregulator	Se den medfølgende motorhåndboken
Motoren går, maskinen beveger seg ikke forover eller bakover	Lite hydraulikkolje Hjulutløseren er løsnet	Fyll opp med Mobil 1 (15W-50) syntetisk olje Steng; bruk håndkraft
Motoren går, maskinen beveger seg sakte forover og bakover	Lite hydraulikkolje. Håndbrekket er på. Hjulutløseren er løsnet	Fyll den hydrauliske beholderen med Mobil 1 (15W-50) syntetisk olje Ta av parkeringsbremsen. Steng; bruk håndkraft
Motoren stopper når føreren forlater LineDriver	Sikkerhetsbryter	Sett på håndbrekket
Motoren fortsetter å gå når føreren forlater LineDriver, og håndbrekket ikke er på	Sikkerhetsbryter	Juster og sett på håndbrekket. Skift sikkerhetsbryteren og/eller tilkoblingsledninger.
Motoren feiler i svinger, og ved skifte av kjøreretning	Lite motorolje	1. Se motorhåndboken for oljetype 2. Sørg for at motoren er helt full med olje for å unngå at den stanser som resultat av at varselanordningen register lavt oljenivå.
Håndbrekket holder ikke LineDriver i ro	Håndbrekket må justeres	Juster håndbrekket
LineDriver beveger seg sakte forover eller bakover	Håndbrekket må justeres	Juster håndbrekket
Motorlampen lyser ikke	Sjekk lyspæren	Skift ut lyspæren
	Sjekk koblingene	Reparer koblingene
	Sjekk bryterens stilling på regulatoren	Still bryterens stilling på regulatoren 1. Still den på No Battery (ikke batteri) hvis din LineDriver ikke har et batteri 2. Still den på Battery hvis din LineDriver har et batteri
Motoren går i korte perioder og stopper	Dårlig drivstofftilførsel	Se motorens håndbok



# Исправление проблем

ПРОБЛЕМА	ПРИЧИНА	РЕШЕНИЕ
Двигатель не запускается	Стояночный тормоз не активирован. Переключатель установлен в положение OFF, нет топлива или низкий уровень масла	Включите стояночный тормоз. См. руководство по двигателю, прилагаемое к оборудованию.
Двигатель работает на высоких оборотах - останавливается во время движения	Регулятор изношен	См. руководство по двигателю, прилагаемое к оборудованию.
Двигатель работает, машина не движется вперед или назад	Низкий уровень гидравлического масла  Выпуск колеса открыт	Долейте синтетическое моторное масло Mobil 1 (15W – 50)  Закройте кнопку спуска затвора - затяните пальцами.
Двигатель работает, машина медленно движется вперед и назад	Низкий уровень гидравлического масла. Стояночный тормоз активирован.  Выпуск колеса открыт	Залейте в гидравлический бак синтетическое масло Mobil 1 (15W–50). Отпустите стояночный тормоз.  Закройте кнопку спуска затвора - затяните пальцами.
Двигатель останавливается, когда водитель покидает LineDriver	Выключатель безопасности	Включите стояночный тормоз
Двигатель продолжает работать, когда водитель покидает LineDriver и стояночный тормоз не включен.	Выключатель безопасности	Отрегулируйте и включите стояночный тормоз. Замените предохранительный выключатель и/или его провода.
Двигатель проваливается в поворотах и при смене направления	Низкий уровень моторного масла	<ol style="list-style-type: none"> <li>См. правильный тип масла в руководстве по двигателю.</li> <li>Убедитесь, что моторное масло полностью заполнено, чтобы избежать нежелательных остановок, вызванных системой контроля уровня масла, обнаружившей слишком низкий уровень масла.</li> </ol>
Ручной тормоз не удерживает LineDriver в покое	Стояночный тормоз должен быть отрегулирован	Отрегулировать стояночный тормоз
LineDriver медленно перемещается вперед или назад	Стояночный тормоз должен быть отрегулирован	Отрегулировать стояночный тормоз
Индикатор двигателя не горит	Проверьте лампочку	Замените лампочку
	Проверьте соединения	Восстановите соединения
	Проверьте положение переключателя на контроллере	Установите положение переключателя на контроллере: <ol style="list-style-type: none"> <li>Установите значение «Без батареи», если в вашем LineDriver нет батареи.</li> <li>Установите значение «Батарея», если в вашем LineDriver есть батарея.</li> </ol>
Двигатель работает кратковременно и останавливается	Ограничение расхода топлива	См. руководство по двигателю

## Reparation / Korjaus / Reparation / Reparasjon / Ремонт

<p>For at undgå tilskadekomst fra uventet opstart skal tændrørsledningen og det sorte batterikabel frakobles, inden du udfører service på enheden.</p> <p>Jotta vältät loukkaantumisen odottamattoman käynnistymisen takia, irrota sytytystulpan johto ja musta akkujohdo ennen kuin huollat laitetta.</p> <p>Koppla ur tändkabeln och den svarta batterikabeln innan du utför underhåll på enheten för att undvika skador om maskinen skulle starta oväntat.</p>				

<p>For å unngå personskade pga. uventet oppstart, skal ledningen til tennpluggen og den svarte batterikabelen kobles fra før du utfører service på enheten.</p> <p>Во избежание травмы, вызванной неожиданным запуском двигателя, отсоедините провод свечи зажигания и черный кабель аккумулятора перед началом технического обслуживания установки.</p>				

### Bremsejustering / Jarrun säätö / Bromsjustering / Justering av håndbrekk / Регулировка тормоза

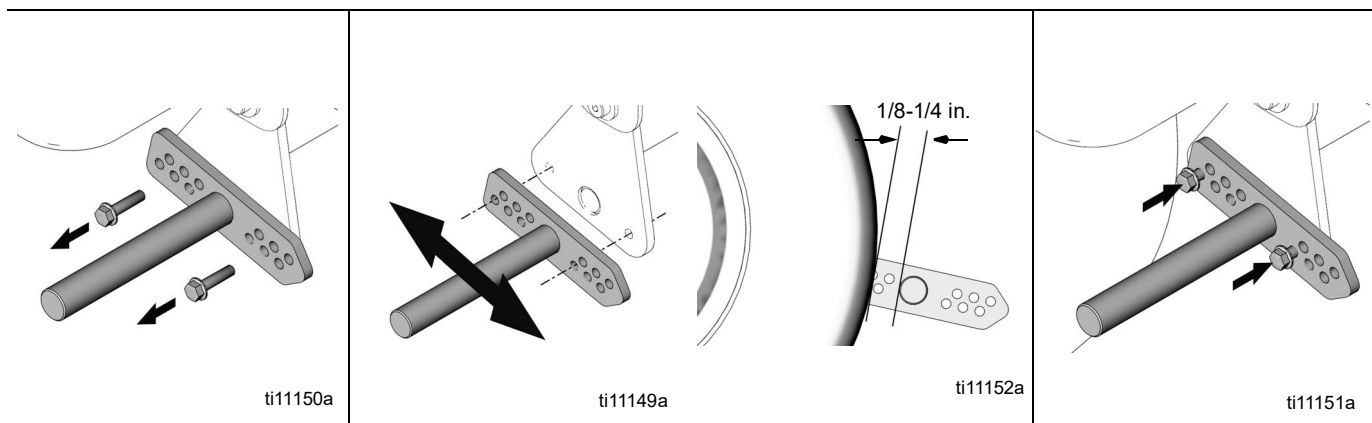

<b>Dansk</b>		
1. Pump dækkene til arbejdstryk. Afrmøntér de to bolte, der fastspænder bremsestangen.	2. Udvælg det ønskede hulmønster på bremsestangen. Placer bremsestangen mellem 1/8" til 1/4" fra dækket.	3. Installér de to bolte og fastgør bremsestangen. Gentag proceduren for det andet dæk.
<b>Suomi</b>		
1. Täytä renkasiin käyttöilmanpaine. Irrota kaksi pulttia, joilla jarrutanko on kiinnitetty.	2. Valitse haluamasi jarrutangon reikäkuvio. Aseta jarrutanko noin 1/8 - 1/4 tuuman päähän renkaasta.	3. Kiinnitä jarrutanko paikalleen kahdella pultilla. Toista toimenpiteet toisenkin renkaan kohdalla.
<b>Svenska</b>		
1. Pumpa däcken till drifttryck. Ta bort bultarna som håller bromsstången.	2. Välj önskat hål för bromsstången. Positionera bromsstången 3 – 6 mm från däck.	3. Skruva i de två bultarna och fäst bromsstången. Gör om samma för andra däck.
<b>Norsk</b>		
1. Pump dekkene opp til arbeidstrykket. Fjern de to boltene som fester bremsestangen.	2. Velg hullene som ønskes i bremsestangen. Bremsestangen plasseres med en avstand på 1/8 til 1/4 in. (0,32cm til 0,64cm) fra dekket.	3. Sett inn de to boltene og fest bremsestangen. Gjenta på det andre dekket.
<b>Русский</b>		
1. Накачайте шины до рабочего давления. Выверните два болта, крепящие рычаг тормоза.	2. Выберите желаемую схему отверстий на тормозной тяге. Поместите тормозной рычаг на расстоянии от 1/8 до 1/4 дюйма от шины.	3. Установите два болта и закрепите рычаг тормоза. Повторите процедуру для другой шины.

## Rensning af det hydrauliske system / Hydraulikkajärjestelmän tyhjennys / Luftning av hydraulsystemet / Rensning av det hydrauliske systemet / Очистка гидравлической системы

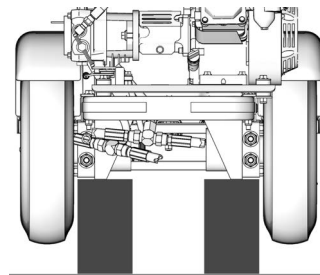

ti11127a

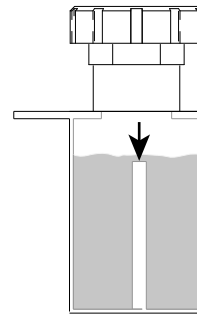

ti10938a

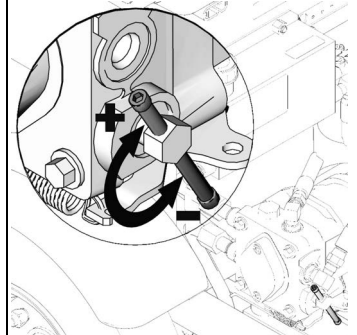

ti11027a

### Dansk

Følg denne procedure efter udskiftning af enhver hydraulisk komponent:

1. Placér LineDriver på klodser, således at hjulene hæves fra jorden.
2. Påfyld oliebeholderen til toppen af skulpepladen.
3. Åben (-) drivhjulsudløsningen to omgange.

### Suomi

Noudata näitä toimenpiteitä vaihdettuasi hydraulikkaosat:

1. Aseta LineDriver-ajolaitte pölkkyjen päälle siten, että renkaat ovat ilmassa.
2. Täytä öljysäiliö jakolevyn yläreunaan saakka.
3. Avaa (-) vetopyörän vapautinta kaksi kierrosta.

### Svenska

Följ anvisningarna nedan när någon hydraulkomponent bytts ut:

1. Palla upp Line Driver så att hjulen kan rotera fritt.
2. Fyll på oljetanken till överkanten på skvalplåten.
3. Öppna (-) hjulspärren två varv.

### Norsk

Denne prosedyren skal utføres når en av de hydrauliske komponentene er blitt skiftet ut:

1. Sett LineDriver på blokker slik hjulene er oppe fra bakken.
2. Fyll oljereservoaret til toppen av ledeplaten.
3. Løsne (-) drivhjulsutløseren med to omdreininger.

### Русский

Следуйте этой процедуре после замены любого гидравлического компонента:

1. Поместите LineDriver на блоки так, чтобы колеса были подняты над землей.
2. Заполните контейнер маслом до верхней части промывочной пластины.
3. Дважды откройте (-) фиксатор ведущего колеса.

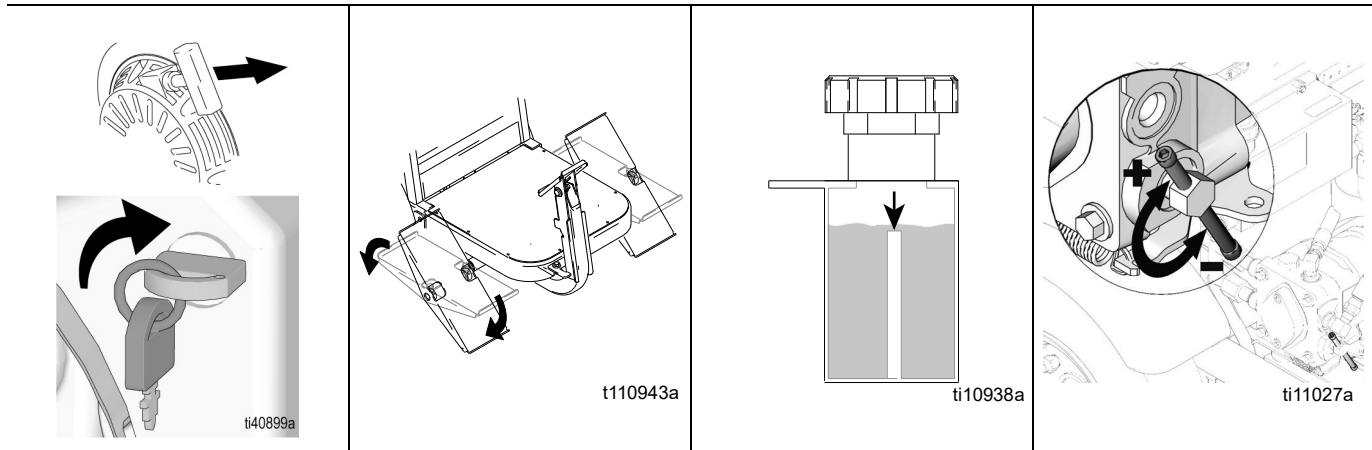

<b>Dansk</b>			
4. Start motoren og køр med lave omdrejninger.	5. Bevæg langsomt bevægelsestrykpedalerne fremad og tilbage 10 gange.	6. Kontrollér oliestanden og fyld helt op til toppen af skvalpladen.	7. Luk (+) drivhjulsudløsningen og gentag trin 5.
<b>Suomi</b>			
4. Käynnistä moottori ja käytä sitä alhaisilla kierroksilla.	5. Siirrä liikkeen ohjauspolkimia hitaasti eteen- ja taaksepäin 10 kertaa.	6. Tarkista öljymäärä ja lisää öljyä jakolevyn yläreunaan saakka.	7. Sulje (+) vetopyörän vapautin ja toista vaihe 5.
<b>Svenska</b>			
4. Starta motorn och kör på lågt varvtal.	5. Rör drivningspedalerna framåt och bakåt sakta tio gånger.	6. Kontrollera oljenivån och fyll på till överkanten på skvalplåten.	7. Stäng (+) hjulspärren och gör om steg 5.
<b>Norsk</b>			
4. Start motoren og la den gå med lavt turtall.	5. Beveg pedalene sakte i forover og revers 10 ganger.	6. Sjekk oljenivået og fyll opp til toppen av ledeplaten.	7. Steng (+) drivhjulsutløseren og gjenta trinn 5.
<b>Русский</b>			
4. Запустите двигатель и двигайтесь на низких оборотах.	5. Медленно перемещайте педали давления вперед и назад 10 раз.	6. Проверьте уровень масла и залейте масло до верха промывочной пластины.	7. Закройте фиксатор (+) ведущего колеса и повторите шаг 5.

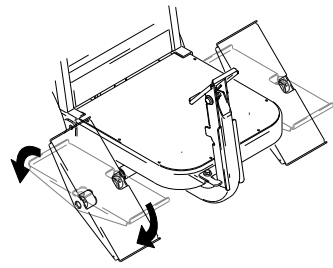

t110943a

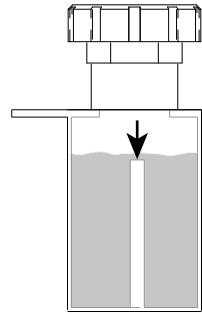

ti10938a

**Dansk**

8. Sæt farten op. Flyt pedalerne for at se om hjulene drejer frit rundt.

9. Kontrollér oliestanden. Fyld op til toppen af skvulpepladen.

**Suomi**

8. Lisää nopeutta. Siirrä polkimia tarkistaaksesi, pyörivätkö pyörät esteettä.

9. Tarkista öljymäärä ja lisää öljyä jakolevyn yläreunaan saakka.

**Svenska**

8. Öka varvtalet. Rör pedalerna och kontrollera att hjulen roterar fritt.

9. Kontrollera oljenivån och fyll på till överkanten på skvalplåten.

**Norsk**

8. Øk turtallet. Beveg pedalerne for å se om hjulene dreier fritt.

9. Sjekk oljenivået. Fyll til toppen av ledeplaten.

**Русский**

8. Ускорьтесь. Подвигайте педали, чтобы убедиться, что колеса вращаются свободно.

9. Проверьте уровень масла. Заполните до верха промывочной пластины.

## Dæk og hjulmotorer / Pyörä ja napamoottorit / Däck och hjulmotorer / Dekk og hjulmotorer / Шины и мотор-колеса

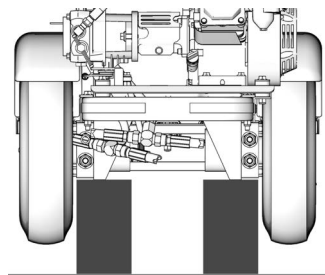

ti11127a

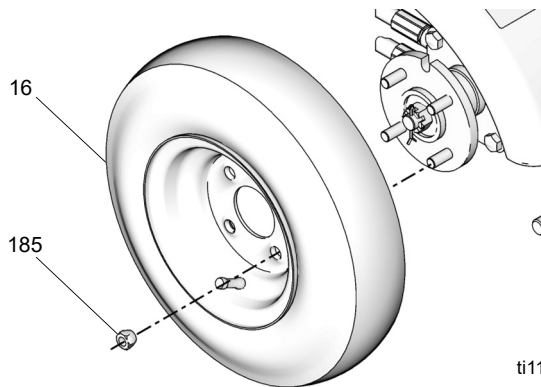

ti111089a

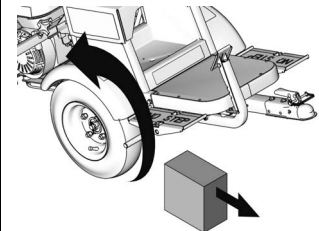

ti11119a

### Dansk

#### Afmontering af dæk

1. Placér LineDriver på klodser, således at hjulene hæves fra jorden.

2. Afmonter de fire hjulboltene (185) og dækket (16).

#### Installation af dæk

1. Udskift dækket og installér hjulboltene. Fastspænd skiftevis hjulboltene over kors.

2. Vip LineDriver tilbage og fjern klodserne.

### Suomi

#### Pyörän irrotus

1. Aseta LineDriver-ajolaite pölkkyjen päälle siten, että renkaat ovat ilmassa.

2. Irrota neljä lukitusmutteria (185) ja pyörä (16).

#### Pyörän asennus

1. Aseta pyörä ja lukitusmutterit paikalleen. Kiristä lukitusmutterit siten, että kiristät vuorotellen vastakkaisia muttereita.

2. Kallista LineDriver-ajolaitetta taaksepäin ja poista pölkyt.

### Svenska

#### Hjuldemontering

1. Palla upp Line Driver så att hjulen kan rotera fritt.

2. Skruva bort fyra hjulmuttrar (185) och däcket (16).

#### Hjulmontering

1. Sätt tillbaka däcket och skruva på hjulmuttrarna. Dra åt muttrarna korsvis.

2. Tippa Line Driver bakåt och ta bort pallblocken.

### Norsk

#### Demontering av dekk

1. Sett LineDriver på blokker slik hjulene er oppe fra bakken.

2. Fjern de fire mutrene (185) og dekket (16).

#### Montering av dekk

1. Sett på dekket og monter mutrene. Mutrene trekkes til vekselvis på motsatt side av hverandre.

2. Tipp LineDriver bakover og fjern blokkene.

### Русский

#### Снятие шин

1. Поместите LineDriver на блоки так, чтобы колеса были подняты над землей.

2. Снимите четыре колесных болта (185) и шину (16).

#### Установка шин

1. Замените шину и установите колесные болты. Чередуите колесные болты крест-накрест.

2. Наклоните LineDriver назад и удалите кирпичи.

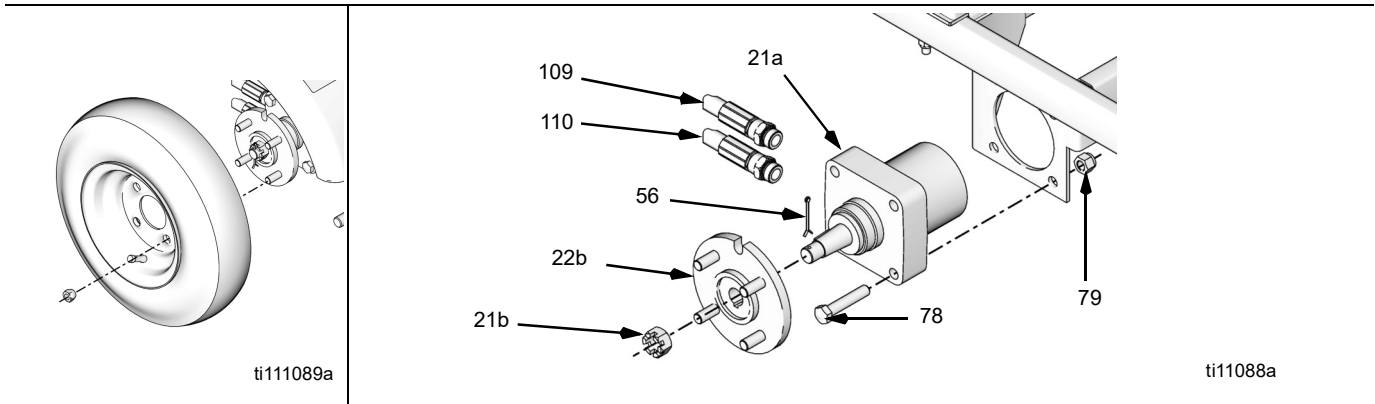
**Dansk**

## Afmontering af hjulmotor

- |                     |   |   |  |
|---------------------|---|---|--|
| 1. Afmontér dækket. | 2. Fjern stiften (56), kronmøtrikken (21b) og hjulnavet (22b). Hjulnavet kan kræve en hjulaftrækker, som ikke leveres af Graco. | 3. Frakobl de to hydrauliske slanger (109, 110) fra hjulmotoren (21a). Løft slangeenderne og stikket. | 4. Afmontér de fire bolte (78), låsemøtrikkerne (79) og hjulmotoren (21a). |
|---------------------|---|---|--|

**Suomi**

## Napamootorin irrotus

- |                  |   |   |   |
|------------------|---|---|---|
| 1. Irrota pyörä. | 2. Irrota tappi (56), kruunumutteri (21b) ja pyörän keskiö (22b). Pyörän navan irrotuksessa saatetaan tarvita pyörän ulosvetäjä, jota Graco ei myy. | 3. Irrota kaksi hydrauliletkua (109, 110) napamootorista (21a). Nosta letkujen päät ylös ja sulje tulpalla. | 4. Irrota neljä pulttia (78), lukkomutteria (79) ja napamoottori (21a). |
|------------------|---|---|---|

**Svenska**

## Demontering av hjulmotor

- |                 |  |   |   |
|-----------------|--|---|---|
| 1. Ta bort däck | 2. Ta bort stiftet (56), kronmutteren (21b) och hjulnavet (22b). Hjulnavet kan kräva avdragare som inte tillhandahålls av Graco. | 3. Lossa två hydraulslangar (109, 110) från hjulmotorn (21a). Lyft upp slangändarna och plugga dem. | 4. Skruva bort fyra bultar (78), låsmuttrar (79) och hjulmotor (21a). |
|-----------------|--|---|---|

**Norsk**

## Fjerning av hjulmotor

- |                  |   |  |   |
|------------------|---|--|---|
| 1. Ta av dekket. | 2. Fjern pinnen (56), kronemutteren (21b) og hjulnavet (22b). Det kan være nødvendig å bruke et demonteringsverktøy for hjul på navet. Føres ikke av Graco. | 3. Ta av de to hydrauliske slangene (109, 110) på hjulmotoren (21a). Hold enden på slangene opp og tett dem. | 4. Fjern fire bolter (78), låsemutrene (79) og hjulmotoren (21a). |
|------------------|---|--|---|

**Русский**

## Снятие колесного двигателя

- |                  |   |  |   |
|------------------|---|--|---|
| 1. Снимите шину. | 2. Извлеките штифт (56), корончатую гайку (21b) и ступицу колеса (22b). Для ступицы колеса может потребоваться пусковой механизм колеса, который не поставляется компанией Graco. | 3. Отсоедините два гидравлических шланга (109, 110) от колесного двигателя (21a). Поднимите концы шланга и заглушку. | 4. Снимите четыре болта (78), контргайки (79) и двигатель колеса (21a). |
|------------------|---|--|---|

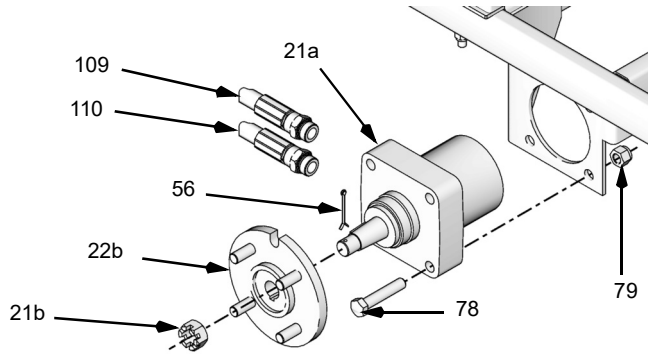

ti11088a

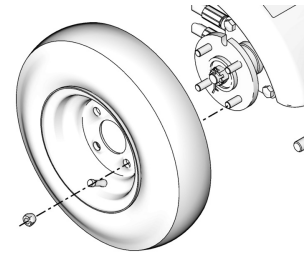

ti111089a

### Dansk

#### Installation af hjulmotor

- |  |  |   |  |
|--|--|---|--|
| 1. Installér hjulmotoren (21a) med de fire bolte (78) og låsemøtrikkerne (79). | 2. Forbind de to hydrauliske slanger (109, 110) til hjulmotoren (21a). | 3. Monter hjulnavet (22b), kronmøtrikken (21b) og stiftet (56). | 4. Installér dækket. Rens det hydrauliske system. Se i afsnittet <b>Rensning af det hydrauliske system</b> , side 27 |
|--|--|---|--|

### Suomi

#### Napamoottorin asennus

- |   |  |   |  |
|---|--|---|--|
| 1. Kiinnitä napamoottori (21a) paikalleen neljällä pultilla (78) ja lukkomutterilla (79). | 2. Kytke kaksi hydrauliletkua (109, 110) napamoottoriin (21a). | 3. Asenna pyörän keskiö (22b), kruunumutteri (21b) ja tappi (56). | 4. Asenna pyörä paikalleen. Tyhjennä hydraulikkajärjestelmä. Katso ohjeet kohdasta <b>Hydrauliikkajärjestelmän tyhjennys</b> , sivu 27 |
|---|--|---|--|

### Svenska

#### Montering av hjulmotor

- |  |   |   |   |
|--|---|---|---|
| 1. Montera hjulmotor (21a) med fyra bultar (78) och låsmuttrar (79). | 2. Koppla in två hydraulslangar (109, 110) på hjulmotorn (21a). | 3. Montera hjulnavet (22b), kronmuttern (21b) och stiftet (56). | 4. Montera hjulet. Luft hydraulsystemet. Se <b>Luftning av hydraulsystem</b> , sidan 27 |
|--|---|---|---|

### Norsk

#### Montering av hjulmotor

- |   |  |   |   |
|---|--|---|---|
| 1. Hjulmotoren (21a) monteres med fire bolter (78) og låsemuttere (79). | 2. De to hydrauliske slangene (109, 110) kobles til hjulmotoren (21a). | 3. Installer hjulnavet (22b), kronemutteren (21b) og pinnen (56). | 4. Monter dekket. Rens det hydrauliske systemet. Se <b>Rensning av det hydrauliske systemet</b> , side 27 |
|---|--|---|---|

### Русский

#### Установка мотор-колеса

- |   |  |  |   |
|---|--|--|---|
| 1. Установите двигатель колеса (21a) с четырьмя болтами (78) и контргайками (79). | 2. Подсоедините два гидравлических шланга (109, 110) к двигателю колеса (21a). | 3. Установите ступицу колеса (22b), корончатую гайку (21b) и штифт (56). | 4. Установите шину. Очистите гидравлическую систему. См. раздел Очистка гидравлической системы, стр. 27 |
|---|--|--|---|



# Lysregulator/Batterisæt / Valonsäädin/Akkusarja / Ljusregulator/batterisats / Lysregulator/batterisett / Контроллер освещения/комплект батарей

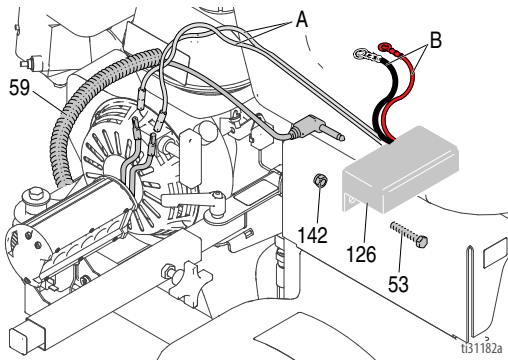

Honda

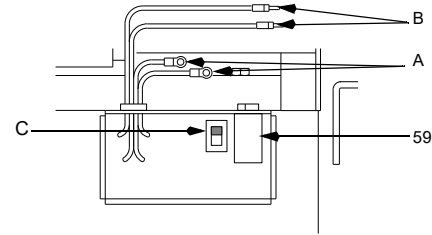

t11155a

<b>Dansk</b>			
<p>Lysregulator Regulatoren er placeret under sædet og omformer den motorproducerede vekselstrøm til jævnstrøm for batteriet og lyset.</p> <p>1. <b>Afmontering</b> - Træk lysledningen ud (59) og frakobl stikledningerne (A, B).</p>	<p>2. Afmonter bolten (53) og møtrikken (142) og regulatoren (126).</p> <p>1. <b>Installation</b> - Installerer regulatoren (126) med bolten (53) og møtrikken (142).</p> <p>2. Installerer regulatoren (126) med bolten (53) og møtrikken (142).</p>	<p>Batterisæt Batteriet er placeret under sædet og oplager omformet jævnstrøm til batteriet og lyset. Brug Gracos batterisæt 245343. Installer i henhold til manual 309406.</p>	<p>Installer ikke et andet 12 Volt udstyr uden først at installere Graco Batterisættet 245343. Batteriafbyrderen (C) er vist i positionen Intet batteri.</p>
<b>Suomi</b>			
<p>Valonsäädin Säädin sijaitsee istuimen alla ja se muuntaa moottorin tuottaman vaihtovirtajännitteen tasavirtajännitteeksi akkua ja valaistusta varten.</p> <p>1. <b>Irrotus</b> - Irrota lampun johto (59) ja kytkte johtimet irti (A, B).</p>	<p>2. Irrota pultti (53) ja mutteri (142) ja säädin (126).</p> <p>1. <b>Asennus</b> - Kiinnitä säädin (126) pultilla (53) ja mutterilla (142).</p> <p>2. Kiinnitä säädin (126) pultilla (53) ja mutterilla (142).</p>	<p>Akkusarja Akku sijaitsee istuimen alla ja varastoi muunnetun tasavirran akkua ja valaistusta varten. Käytä Gracon akkusarjaa 245343. Asenna käyttöoppaan 309406 ohjeiden mukaisesti</p>	<p>Älä asenna muita 12 voltin laitteita ennen kuin olet asentanut Gracon akkusarjan 245343. Akun kytkin (C) ei-akkua-asennossa.</p>
<b>Svenska</b>			
<p>Ljusregulator Regulatorn sitter under sätet och omvandlar generatorns växelström till likström till batteri och belysning.</p> <p>1. <b>Demontering</b> - Dra ur belysningskabeln (59) och lossa ledningarna (A, B).</p>	<p>2. Skruva bort bult (53), mutter (142) och regulator (126).</p> <p>1. <b>Montering</b> - Montera regulatorn (126) med bulten (53) och muttern (142).</p> <p>2. Montera regulatorn (126) med bulten (53) och muttern (142).</p>	<p>Batterisats Batteriet sitter under sätet och lagrar ström. Använd Gracos batterikit 245343. Installera i enlighet med handbok 309406.</p>	<p>Viktigt: Installera ingen 12 voltutrustning utan att först installera Graco batterisats 245343. Brytare (C) i läge (no battery)</p>
<b>Norsk</b>			
<p>Lysregulator Regulatoren som er plassert under setet omformer vekselstrømmen som produseres av motoren til likestrøm for batteri og lys.</p> <p>1. <b>Demontering</b> - Ta ut kontakten på lysledningen (59) og koble fra ledningene (A, B).</p>	<p>2. Fjern bolten (53) og mutteren (142) og regulatoren (126).</p> <p>1. <b>Montering</b> - Regulatoren (126) monteres med bolten (53) og mutteren (142).</p> <p>2. Regulatoren (126) monteres med bolten (53) og mutteren (142).</p>	<p>Batterisett Batteriet som sitter under setet lagrer omformet likestrøm for batteri og lys. Bruk Graco batteri-sett 245343. Installer i henhold til håndbok 309406.</p>	<p>Et Graco batterisett 245343 må monteres for det monteres annet 12 volt utstyr. Batteribryteren (C) er vist i stilingen for ikke batteri.</p>
<b>Русский</b>			
<p>Регулятор света Контроллер расположен под сиденьем и преобразует вырабатываемый двигателем переменный ток в постоянный для аккумулятора и освещения.</p> <p>1. <b>Снятие</b> - Отсоедините шнур питания (59) и отсоедините шнуры питания (A, B).</p>	<p>2. Снимите болт (53) и гайку (142) и регулятор (126).</p> <p>1. <b>Установка</b> - Установите регулятор (126) с помощью болта (53) и гайки (142).</p> <p>2. Установите регулятор (126) с помощью болта (53) и гайки (142).</p>	<p>Комплект батарей Аккумулятор расположен под сиденьем и хранит преобразователь постоянного тока на аккумулятор и свет. Используйте комплект аккумулятора Graco 245343. Установите, используя руководство 309406.</p>	<p>Не устанавливайте другое оборудование на 12 В без предварительной установки комплекта батарей Graco 245343. Переключатель аккумулятора (C) отображается в положении «Без аккумулятора».</p>

## 160 cc Motor / moottori / motor / motor / двигатель (262004)

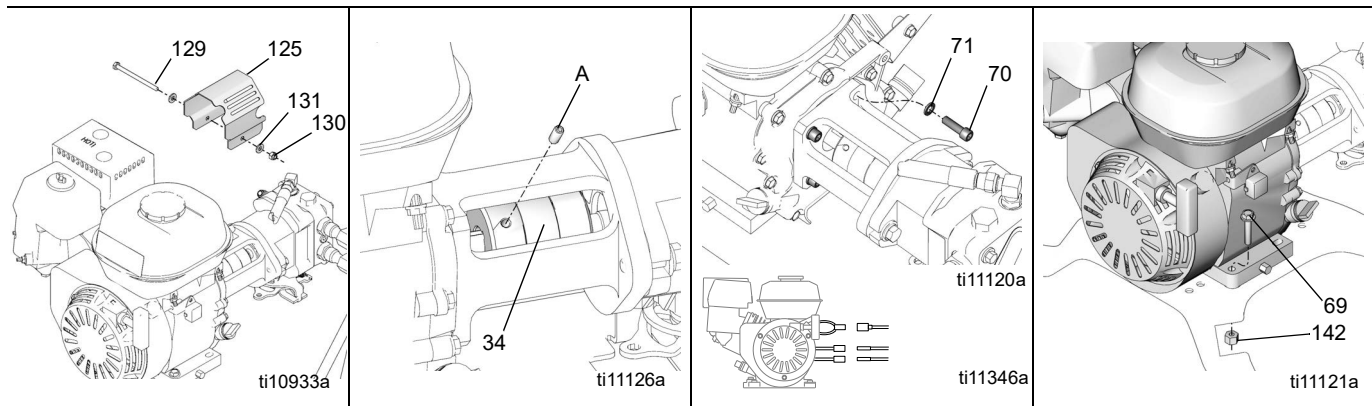

### Dansk

<p>Afmontering</p> <p>1. Afmonter maskinskruen (129), de to maskinskruer (131), låsemøtrikken (130) og koblingsskærmen (125).</p>	<p>2. Afmonter de to sætskruer (A) fra den fjedrende kobling (34). Frakobl alle nødvendige el-forbindelser.</p>	<p>3. Afmonter de fire maskinskruer (70) og skiverne (71).</p> <p>4. Frakobl de tre ledninger fra motoren til LineDriver.</p>	<p>5. Afmonter de fire motormonteringsskruer (69), låsemøtrikkerne (142) og motoren.</p> <p><b>BEMÆRK:</b> Alt eftersyn på motoren skal udføres af en autoriseret HONDA-forhandler.</p>
---	---	---	---

### Suomi

<p>Poistaminen</p> <p>1. Irrota kantaruuvi (129), kaksi aluslevyä (131), lukkomutteri (130) ja kytkimen suojus (125).</p>	<p>2. Irrota kahdet ruuvit (A) joustavasta tappikytkimestä (34). Irrota kaikki tarvittavat johdot.</p>	<p>3. Irrota neljä kantaruuvia (70) ja aluslevyä (71).</p> <p>4. Irrota kolme moottorista LineDriver-ajolaitteeseen johtavaa johtoa.</p>	<p>5. Irrota neljä moottorin kiinnitysruuvia (69), lukkomutteria (142) ja moottori.</p> <p><b>HUOM.:</b> Kaikki moottorin huoltotyöt tulee jättää valtuutetun HONDA-jälleenmyyjän tehtäväksi.</p>
---	--	--	---

### Svenska

<p>Demontering</p> <p>1. Skruva bort bulten (129), två brickor (131), låsmuttern (130) och kopplingskyddet (125).</p>	<p>2. Skruva bort två låsskruvar (A) från dem böjliga kopplingen (34). Lossa kablar efter behov.</p>	<p>3. Skruva bort fyra bultar (70) och brickor (71).</p> <p>4. Lossa tre ledningar från LineDriver.</p>	<p>5. Skruva fast fyra motorfästbultar (69), låsmuttrar (142) och motorn.</p> <p><b>OBSERVERA:</b> All motorservice måste utföras hos auktoriserad HONDA-återförsäljare.</p>
---	--	---	--

### Norsk

<p>Demontering</p> <p>1. Fjern hodeskruen (129), to skiver (131), låsemutteren (130) og koplerens beskyttelsesanordning (125).</p>	<p>2. Fjern to justeringsskruer (A) fra den fleksible kopleren (34). Koble fra alle unødvendige ledninger.</p>	<p>3. Fjern fire hodeskruer (70) og skivene (71).</p> <p>4. Demonter de tre ledningene fra motor til LineDriver.</p>	<p>5. Fjern de fire motormonteringsskruene (69), låsemutrene (142) og motoren.</p> <p><b>MERK:</b> All service av motoren må utføres av en autorisert HONDA forhandler.</p>
--	--	--	---

### Русский

<p>Разборка</p> <p>1. Снимите крепежный винт (129), два крепежных винта (131), контргайку (130) и кожух муфты (125).</p>	<p>2. Снимите два установочных винта (A) с упругой муфты (34). Отсоедините все необходимые электрические соединения.</p>	<p>3. Снимите четыре крепежных винта (70) и шайбы (71).</p> <p>4. Отсоедините три провода от двигателя к LineDriver.</p>	<p>5. Снимите четыре крепежных винта двигателя (69), стопорные гайки (142) и двигатель.</p> <p><b>ПРИМЕЧАНИЕ:</b> Все капитальные ремонты двигателя должны выполняться авторизованным дилером HONDA.</p>
--	--	--	--

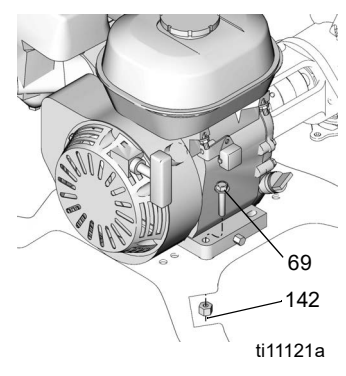
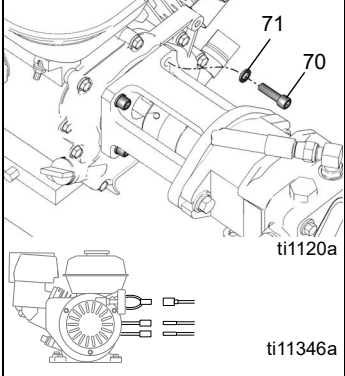
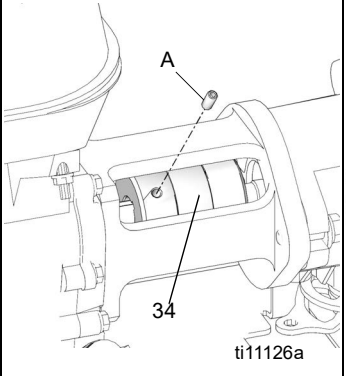
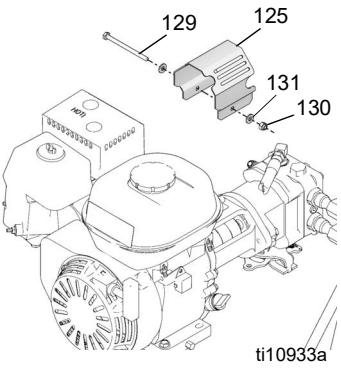
			
<b>Dansk</b>			
<p>Installation</p> <p>1. Installer motoren med de fire motormonteringsskruer (69) og låsemøtrikkerne (142). Tilspænd med et drejningsmoment på 22,6 N·m.</p>	<p>2. Installer de fire skiver (71) og maskinskrue (70).</p> <p>3. Tilslut de tre ledninger fra motoren til LineDriver.</p>	<p>4. Monter de to sætskrue (A) ind i den fjedrende kobling (34).</p>	<p>5. Monter koblingsskærmen (125) med maskinskrue (129), de to skiver (131) og låsemøtrikken (130).</p>
<b>Suomi</b>			
<p>Asennus</p> <p>1. Kiinnitä moottori paikalleen neljällä moottorin kiinnitysruuvilla (69) ja lukkomutterilla (142). Kiristä 22,6 Nm:iin.</p>	<p>2. Asenna neljä aluslevyä (71) ja kantaruuvia (70).</p> <p>3. Kytke kolme moottorista LineDriver-ajolaitteeseen johtavaa johtoa.</p>	<p>4. Kiinnitä kahdet ruuvit (A) joustavaan tappikytkimeen (34).</p>	<p>5. Kiinnitä kytkimen suojus (125) kantaruuvilla (129), kahdella aluslevyllä (131) ja lukkomutterilla (130).</p>
<b>Svenska</b>			
<p>Montering</p> <p>1. Montera motorn med fyra bultar (69) och låsmutterar (142). Dra åt till moment 22,6 N·m</p>	<p>2. Skruva fast fyra brickor (71) och bultar (70).</p> <p>3. Anslut de tre ledningarna från motorn till LineDriver.</p>	<p>4. Skruva in två låsskravar (A) i den böjliga kopplingen (34).</p>	<p>5. Montera kopplingskyddet (125) med bulten (129), två brickor (131) och låsmuttern (130).</p>
<b>Norsk</b>			
<p>Montering</p> <p>1. Motoren monteres med fire monteringsskrue (69) og låsemuttere (142) med et tiltrekningsmoment på 17 ft-lb (22,6 N·m)</p>	<p>2. Monter fire skiver (71) og hodeskrue (70).</p> <p>3. De tre ledningene fra motoren kobles til LineDriver.</p>	<p>4. Monter de to justeringsskrue (A) i den fleksible kopleren (34).</p>	<p>5. Monter koplerens beskyttelsesanordning (125) med hodeskrue (129), to skiver (131) og låsemutteren (130).</p>
<b>Русский</b>			
<p>Установка</p> <p>1. Установите двигатель с помощью четырех крепежных винтов (69) и контргаек (142). Затяните с моментом 22,6 Н·м.</p>	<p>2. Установите четыре шайбы (71) и крепежные винты (70).</p> <p>3. Подключите три провода от двигателя к LineDriver.</p>	<p>4. Установите два установочных винта (A) в упругую муфту (34).</p>	<p>5. Установите кожух муфты (125) с крепежным винтом (129), двумя шайбами (131) и контргайкой (130).</p>

## 200 cc Motor / moottori / motor / двигатель (262005, 25U474)

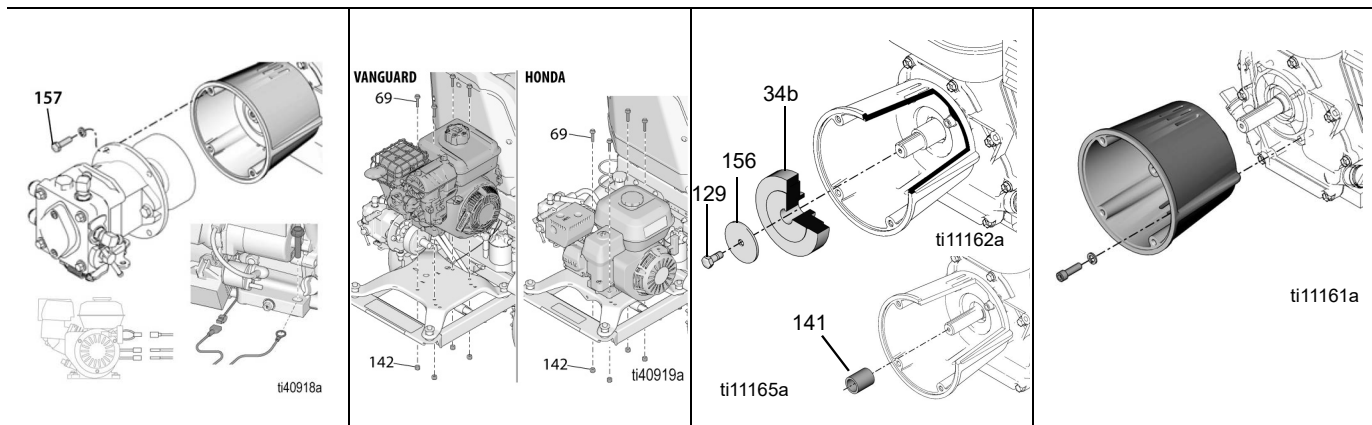

Dansk			
<p>Afmontering</p> <p>1. Afmonter de fire skruer (157) fra koblingshuset. Frakobl tre ledninger fra motoren til LineDriver (Honda). Frakobl to ledninger fra motoren til LineDriver (Vanguard).</p>	<p>2. Afmonter de fire motormonteringsskruer (69), låsemøtrikker (142). Glid motoren af koblingen og pumpen. Fjern jordkabler (sorte) (Vanguard).</p>	<p>3. Afmonter skruen (129), fladskiven (156) og koblingen (34b). Læg mærke til den nuværende placering af koblingen, således at du senere kan samle denne på samme måde. Afmonter mellemstykket (141).</p>	<p>4. Afmonter de fire skruer, låseskiver og koblingshuset.</p> <p><b>BEMÆRK:</b> Al service på motoren skal udføres af en autoriseret forhandler.</p>
Suomi			
<p>Poistaminen</p> <p>1. Irrota neljä ruuvia (157) kytkinkotelosta. Irrota kolme moottorista LineDriveriin (Honda) tulevaa johtoa. Irrota kaksi moottorista LineDriveriin (Vanguard) tulevaa johtoa.</p>	<p>2. Irrota neljä moottorin kiinnitysruuvia (69), lukkomutterit (142). Liu'uta moottori irti kytkimestä ja pumpusta. Irrota maadoitusjohdot (musta) (Vanguard).</p>	<p>3. Irrota ruuvi (129), litteä aluslevy (156) ja kytkin (34b). Merkitse muistiin kytkimen asento myöhempää asennusta varten. Irrota väliholkki (141).</p>	<p>4. Irrota neljä ruuvia, aluslevyä ja kytkinkotelo.</p> <p><b>HUOM:</b> Kaikki moottorin huoltotyöt on annettava valtuutetun jälleenmyyjän tehtäväksi.</p>
Svenska			
<p>Demontering</p> <p>1. Skruva bort fyra skruvar (157) från kopplingshuset. Koppla bort tre ledningar från motorn till LineDriver (Honda). Koppla bort två ledningar från motorn till LineDriver (Vanguard).</p>	<p>2. Skruva bort fyra motorbultar (69) och låsmuttrar (142). Dra bort motorn från kopplingen och pumpen. Ta bort (svarta) jordledningarna (Vanguard).</p>	<p>3. Skruva ur skruven (129), planbrickan (156) och kopplingen (34b). Notera hur kopplingen vänder och kom ihåg det vid monteringen. Ta bort distansen (141).</p>	<p>4. Skruva bort fyra skruvar, brickor och kopplingshuset.</p> <p><b>OBSERVERA:</b> All service av motorn måste utföras av en auktoriserad återförsäljare.</p>
Norsk			
<p>Demontering</p> <p>1. Ta ut de fire skruene (157) i clutchhuset. Koble fra de tre ledningene fra motoren til LineDriver (Honda). Koble fra de to ledningene fra motoren til LineDriver (Vanguard).</p>	<p>2. Ta ut de fire motormonteringskruene (69) og låsemutrene (142). Skyv motoren av clutchen og pumpen. Fjern (de svarte) jordledningene (Vanguard).</p>	<p>3. Fjern skruen (129), den flate skiven (156) og clutchen (34b). Legg merke til hvordan clutchen er plassert slik at du husker det når den skal monteres senere. Fjern avstandsstykket (141).</p>	<p>4. Fjern fire skruer, skiven og clutchhuset.</p> <p><b>MERK:</b> All service av motoren må utføres av en autorisert forhandler.</p>
Русский			
<p>Разборка</p> <p>1. Снимите четыре винта (157) с корпуса муфты. Отсоедините три провода, идущие от двигателя к установке LineDriver (Honda). Отсоедините три провода, идущие от двигателя к установке LineDriver (Vanguard).</p>	<p>2. Снимите четыре крепежных винта двигателя (69) и контргайки (142). Сдвиньте двигатель со сцепления и насоса. Отсоедините провода (черного цвета) заземления (Vanguard).</p>	<p>3. Снимите винт (129), плоскую шайбу (156) и муфту (34b). Отметьте текущее расположение муфты, чтобы впоследствии можно было собрать ее таким же образом. Снимите адаптер (141).</p>	<p>4. Снимите четыре винта, стопорные шайбы и картер сцепления.</p> <p><b>ПРИМЕЧАНИЕ:</b> Любое сервисное обслуживание двигателя должно производиться авторизованным сервисным дилером.</p>

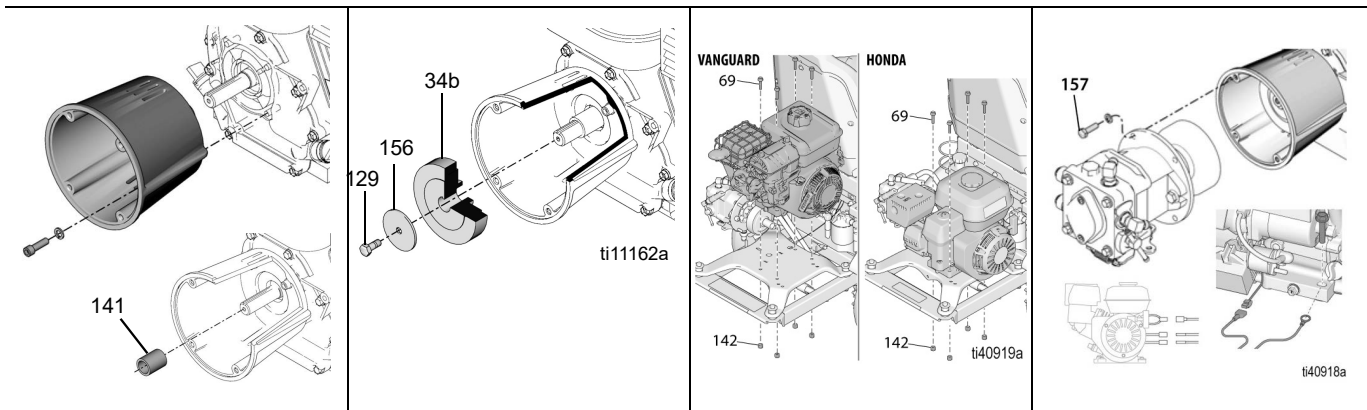

<b>Dansk</b>			
<p>Installation</p> <p>1. Monter koblingshuset med de fire skruer og skiverne. Tilspænd med et drejningsmoment på 22,6 N·m. Monter mellemstykket (141).</p>	<p><b>Forsigtig:</b> Placering af koblingen er yderst afgørende for at undgå ødelæggelse af koblingen.</p> <p>2. Monter koblingen (34b) med den flade side udad. Monter skruen (129) og fladskiven (156). Tilspænd med et drejningsmoment på 22,6 N·m.</p>	<p>3. Glid motoren ind i koblingen og pumpen. Monter motoren med de fire monteringskruer (69) og låsemøtrikkerne (142). Fastgør to jordkabler (sorte) til monteringskruen (Vanguard).</p>	<p>4. Monter de fire skruer (157) ind i koblingshuset. Tilslut tre kabler fra motoren til LineDriver (Honda). Tilslut to kabler (Vanguard).</p>
<b>Suomi</b>			
<p>Asennus</p> <p>1. Kiinnitä kytkinkotelo neljällä ruuvilla ja aluslaatalalla. Kiristä 22,6 Nm:iin. Asenna väliholkki (141).</p>	<p><b>Varoitus:</b> On erittäin tärkeää, että kytkin asennetaan oikein päin, jottei se pääse vaurioitumaan.</p> <p>2. Asenna kytkin (34b) tasainen puoli ulospäin. Asenna ruuvi (129) ja litteä aluslevy (156). Kiristä 22,6 Nm:iin.</p>	<p>3. Liu'uta moottori kytkimen ja pumpun päälle. Kiinnitä moottori paikalleen neljällä asennusruuvilla (69) ja lukkomutterilla (142). Kiinnitä kaksi maadoitusjohtoa (mustia) asennusruuviin (Vanguard).</p>	<p>4. Asenna neljä ruuvia (157) kytkinkoteloon. Kytke kolme moottorista tulevaa johtoa Line Driveriin (Honda). Kytke kaksi johtoa (Vanguard).</p>
<b>Svenska</b>			
<p>Montering</p> <p>1. Montera kopplingshuset med fyra skruvar och brickor. Dra åt till moment 22,6 Nm. Montera distansen (141).</p>	<p><b>Varning:</b> Kopplingen måste vändas rätt, annars förstörs den.</p> <p>2. Montera kopplingen med plana sidan utåt. Skruva i skruven (34b) med plana sidan utåt. Skruva i skruven (129) och planbrickan (156). Dra åt till moment 22,6 N·m.</p>	<p>3. Trä in motorn i kopplingen och pumpen. Skruva fast motorn med fyra bultar (69) och låsmuttrar (142). Anslut två (svarta) jordledning till monteringskruven (Vanguard).</p>	<p>4. Skruva i fyra skruvar (157) i kopplingshuset. Anslut tre ledningar från motorn till LineDriver (Honda). Anslut två ledningar (Vanguard).</p>
<b>Norsk</b>			
<p>Montering</p> <p>1. Clutchhuset monteres med fire skruer og skiver og et tiltrekningsmoment på 17 ft-lb (22,6 N·m). Monter avstandsstykket (141).</p>	<p><b>Forsiktig:</b> Riktig plassering av clutchen er kritisk for å unngå at den ødelegges.</p> <p>2. Clutchen (34b) monteres med den flate siden vendt ut. Monter skruen (129) og den flate skiven (156) med et tiltrekningsmoment på 17 ft-lb (22,6 N·m).</p>	<p>3. Skyv motoren inn i clutchen og pumpen. Motoren monteres med fire monteringskruer (69) og låsemuttere (142). Fest de to (svarte) jordledningene på monteringskruen (Vanguard).</p>	<p>4. Sett fire skruer (157) i clutchhuset. Koble de tre ledningene fra motoren til LineDriver (Honda). Koble til de to ledningene (Vanguard).</p>
<b>Русский</b>			
<p>Установка</p> <p>1. Закрепите корпус муфты четырьмя винтами и шайбами. Затяните с моментом 22,6 Н·м. Установите переходник (141).</p>	<p><b>Предупреждение:</b> Позиционирование сцепления чрезвычайно важно, чтобы не повредить сцепление.</p> <p>2. Установите муфту (34b) плоской стороной наружу. Установите винт (129) и плоскую шайбу (156). Затяните с моментом 22,6 Н·м.</p>	<p>3. Вставьте двигатель в муфту и насос. Установите двигатель с помощью четырех крепежных винтов (69) и стопорных гаек (142). Присоедините два провода заземления (черного цвета) к крепежным винтам (Vanguard).</p>	<p>4. Установите четыре винта (157) в корпус муфты. Присоедините три провода от двигателя к установке LineDriver (Honda). Присоедините два провода (Vanguard).</p>

# LineDriver pumpe / LineDriver-pumppu / LineDriver-pump / LineDriver pumpe / Насос LineDriver

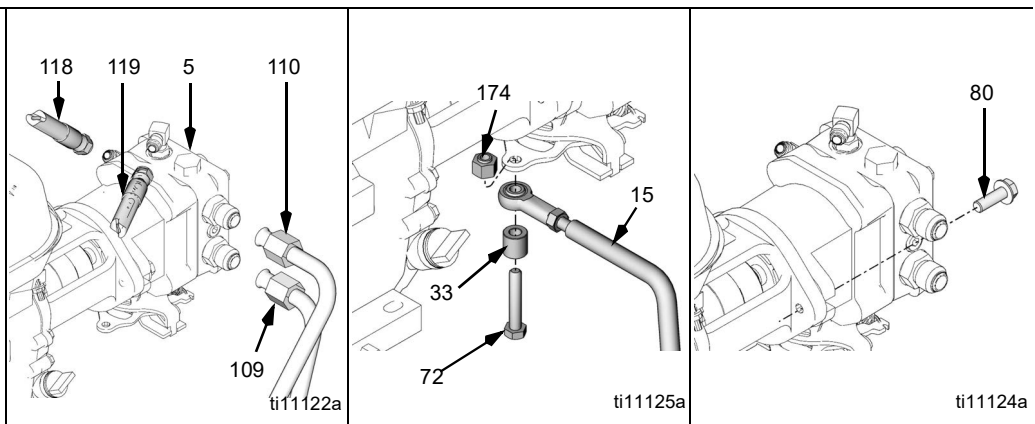

<b>Dansk</b>			
Afmontering			
1. Vær parat til at tilslutte de hydrauliske forbindelser.	2. Frakobl hydrauliklinjer (109, 110) og slanger (118, 119) fra variabel stempelpumpe (5).	3. Afmonter maskinskruen (72), mellemstykket (33) og møtrikken (174) fra bærearmlen (15).	4. Afmonter de to maskinskruer (80) og pumpen.
<b>Suomi</b>			
Poistaminen			
1. Varaudu sulkemaan hydrauliliitokset tulpalla.	2. Irrota hydrauliputket (109, 110) ja -letkut (118, 119) säätötilavuuspumpusta (pumppu) (5).	3. Irrota kantaruuvi (72), väliholkki (33) ja mutteri (174) säätövarresta (15).	4. Irrota kaksi kantaruuvia (80) ja pumppu.
<b>Svenska</b>			
Demontering			
1. Förbered för pluggning av hydraulanslutningar.	2. Koppla bort hydraullinjer (109, 110) och slangar (118, 119) från den variabla displacementpumpen (5).	3. Skruva bort bulten (72), distansen (33) och muttern (174) från styrarmen (15).	4. Skruva ur två bultar (80) och ta bort pumpen.
<b>Norsk</b>			
Demontering			
1. Vær forberedt på å tette igjen de hydrauliske koblingene.	2. Koble de hydrauliske linjene (109, 110) og slangene (118, 119) fra pumpen med variabel fortrengning (5).	3. Fjern hodeskruen (72), avstandsstykket (33) og mutteren (174) fra styrearmen (15).	4. Fjern de to hodeskruene (80) og pumpen.
<b>Русский</b>			
Разборка			
1. Будьте готовы подключить гидравлические соединения.	2. Отсоедините гидравлические линии (109, 110) и шланги (118, 119) от поршневого насоса с переменной производительности. (5).	3. Снимите крепежный винт (72), переходник (33) и гайку (174) с опорного рычага (15).	4. Снимите два крепежных винта (80) и насос.

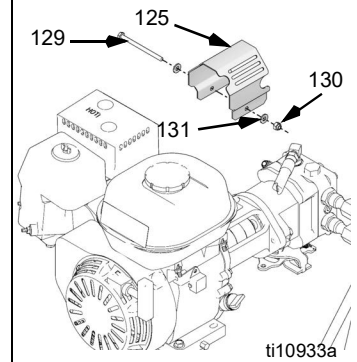
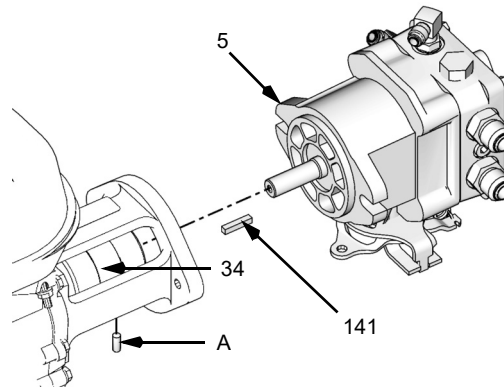
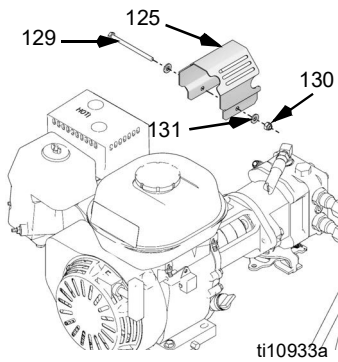
**Dansk**

5. Afmonter maskinskruen (129), låsemøtrikken (130), låseskiven (131) og koblingsskærmen (125).

6. Afmonter sætskruen (A) fra den fjedrende kobling (34) og afmonter pumpen (5) og kilen (83).

**Installation**

1. Monter pumpen (5) og kilen (83). Monter sætskruen (A) ind i den fjedrende kobling (34).

2. Monter koblingsskærmen (125) med maskinskruen (129), skiven (131) og låsemøtrikken (130).

**Suomi**

5. Irrota kantaruuvi (129), lukkomutteri (130), aluslevy (131) ja kytkimen suojus (125).

6. Irrota säätöruuvi (A) joustavasta tappikytkimestä (34) ja irrota pumppu (5) ja akselikiila (83).

**Asennus**

1. Asenna pumppu (5) ja akselikiila (83). Asenna säätöruuvi (A) joustavaan tappikytkimeen (34).

2. Asenna kytkimen suojus paikalleen (125) kantaruuvilla (129), aluslevyllä (131) ja lukkomutterilla (130).

**Svenska**

5. Skruva bort bulten (129), låsmuttern (130), bricken (131) och kopplingskyddet (125).

6. Skruva bort låsskruen (A) från den böjliga kopplingen (34) och ta bort pumpen (5) och kilen (83).

**Montering**

1. Montera pumpen (5) och kilen (83). Montera låsskruen (A) i den böjliga kopplingen (34).

2. Montera kopplingskyddet (125) med bulten (129), bricken (131) och låsmuttern (130).

**Norsk**

5. Fjern hodeskruen (129), låsemutteren (130), skiven (131) og koplerens beskyttelsesanordning (125).

6. Fjern justeringsskruen (A) fra den fleksible kopleren (34) og fjern pumpen (5) og splinten (83).

**Montering**

1. Monter pumpen (5) og splinten (83). Monter justeringsskruen (A) i den fleksible kopleren (34).

2. Monter koplerens beskyttelsesanordning (125) med hodeskruen (129), skiven (131) og låsemutteren (130).

**Русский**

5. Снимите крепежный винт (129), стопорную гайку (130), стопорную шайбу (131) и кожух муфты (125).

6. Снимите установочный винт (A) с упругой муфты (34) и снимите насос (5) и клин (83).

**Установка**

1. Установите насос (5) и клин (83). Установите установочный винт (A) в упругую муфту (34).

2. Установите кожух муфты (125) с помощью крепежного винта (129), шайбы (131) и контргайки (130).

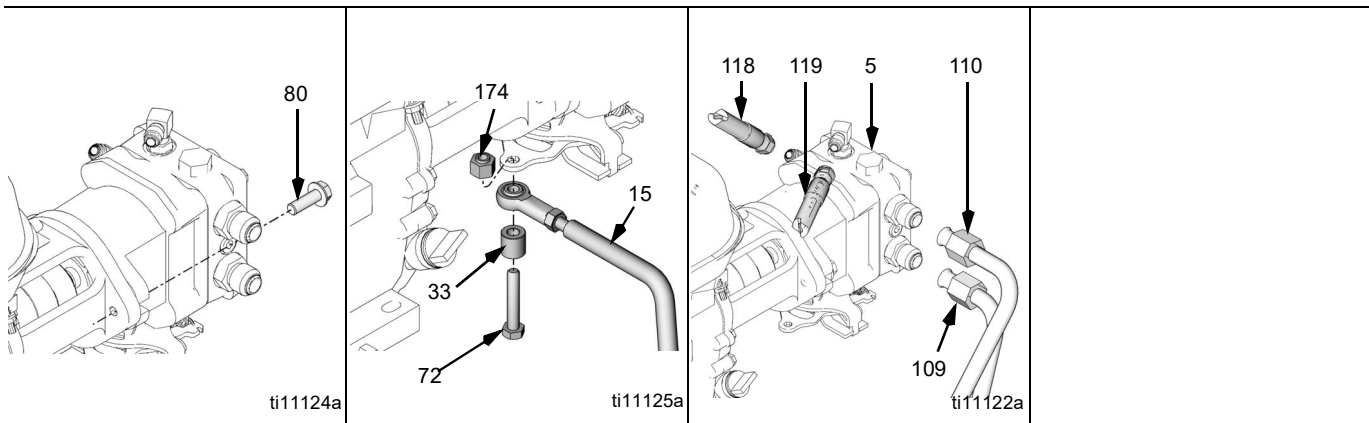

**Dansk**

<p>3. Monter de to maskinskruer (80).</p>	<p>4. Monter maskinskruen (72) og mellemstykket (33) ind i bærearmlen (15) med møtrikken (174).</p>	<p>5. Forbind de hydrauliske ledninger (109, 110) og slangerne (118, 119) til pumpen (5).</p>	
---	---	---	--

**Suomi**

<p>3. Asenna kaksi kantaruuvia (80).</p>	<p>4. Asenna kantaruuvi (72) ja väliholkki (33) säätövarteen (15) mutterilla (174).</p>	<p>5. Yhdistä hydrauliputket (109, 110) ja -letkut (118, 119) pumppuun (5).</p>	
--	---	---	--

**Svenska**

<p>3. Skruva i två bultar (80).</p>	<p>4. Skruva i bulten (72) och distansen (33) i styrearmlen (15) med muttern (174).</p>	<p>5. Anslut hydraulledningarna (109, 110) och slangarna (118, 119) till pumpen (5).</p>	
-------------------------------------	---	--	--

**Norsk**

<p>3. Monter to hodeskruer (80).</p>	<p>4. Monter hodeskruen (72) og avstandsstykket (33) i styrearmlen (15) med mutteren (174).</p>	<p>5. Monter de hydrauliske rørledningene (109, 110) og slangene (118, 119) på pumpen (5).</p>	
--------------------------------------	---	--	--

**Русский**

<p>3. Установите два крепежных винта (80).</p>	<p>4. Вставьте крепежный винт (72) и переходник (33) в опорный рычаг (15) с помощью гайки (174).</p>	<p>5. Подсоедините гидравлические линии (109, 110) и шланги (118, 119) к насосу (5).</p>	
--	--	--	--



# LineDriver HD pumpe/ProStart Kobling / LineDriver HD-pumppu/ProStart-kytkin / LineDriver HD-pump/ProStart-koppling / LineDriver HD pumpe/ProStart clutch / Hacoc LineDriver HD / Мыфта ProStart

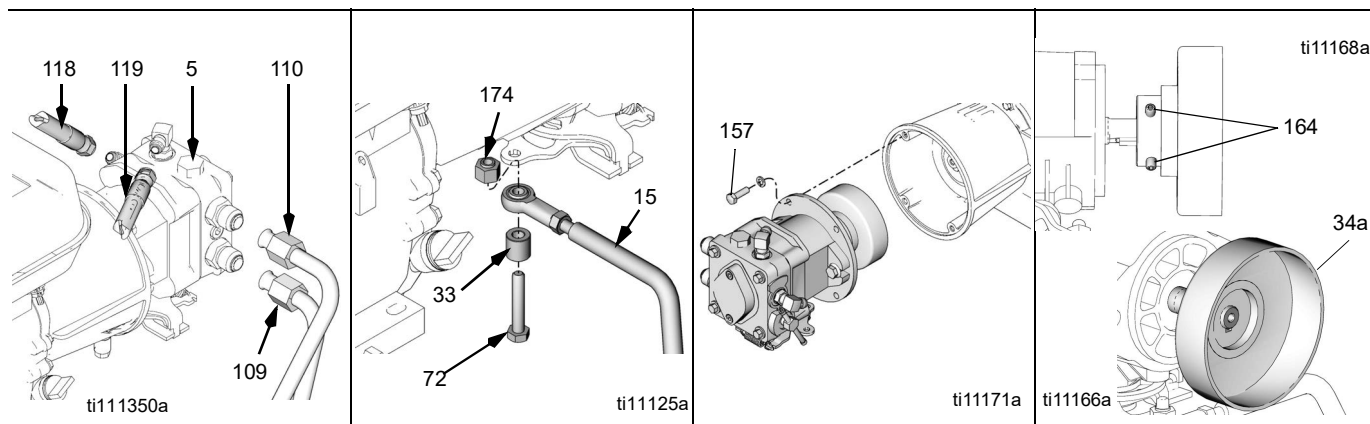

## Dansk

<p><b>Afmontering</b></p> <p>1. Frakobl de hydrauliske ledninger (109, 110) og slangerne (118, 119) fra stempelpumpen med variabel kapacitet (pumpe) (5).</p>	<p>2. Afmonter maskinskruen (72), mellemstykket (33) og møtrikken (174) fra bæreamen (15).</p>	<p>3. Afmonter de fire skruer (157) og træk pumpehuset fra koblingshuset.</p>	<p>4. Afmonter de to sætskruer (164). Afmonter koblingshuset (34a).</p>
---	--	---	---

## Suomi

<p><b>Poistaminen</b></p> <p>1. Irrota hydrauliputket (109, 110) ja -letkut (118, 119) säätötilavuuspumpusta (pumppu) (5).</p>	<p>2. Irrota kantaruuvi (72), väliholkki (33) ja mutteri (174) säätövarresta (15).</p>	<p>3. Irrota neljä ruuvia (157) ja vedä pumppukotelo kytkinkotelosta.</p>	<p>4. Irrota kahdet ruuvit (164). Irrota kytkinkotelo (34a).</p>
--	--	---	--

## Svenska

<p><b>Demontering</b></p> <p>1. Lossa hydraulledningarna (109, 110) och slangarna (118, 119) från pumpen med variabel slagvolym (5).</p>	<p>2. Skruva bort bulten (72), distansen (33) och muttern (174) från styrarmen (15).</p>	<p>3. Skruva ur fyra skruvar (157) och dra av pumphuset från kopplingshuset.</p>	<p>4. Skruva bort två låsskruvar (164). Ta bort kopplingshuset (34a).</p>
--	--	--	---

## Norsk

<p><b>Demontering</b></p> <p>1. Koble fra de hydrauliske rørledningene (109, 110) og slangene (118, 119) fra den variable stempelpumpen (pumpe) (5).</p>	<p>2. Fjern hodeskruen (72), avstandsstykket (33) og mutteren (174) fra styreamen (15).</p>	<p>3. Fjern fire skruer (157) og trekk pumpehuset fra clutchhuset.</p>	<p>4. Fjern to justeringskruser (164). Fjern clutchhuset (34a).</p>
--	---	--	---

## Русский

<p><b>Разборка</b></p> <p>1. Отсоедините гидравлические линии (109, 110) и шланги (118, 119) от поршневого насоса (насоса) (5) переменной производительности.</p>	<p>2. Снимите крепежный винт (72), переходник (33) и гайку (174) с опорного рычага (15).</p>	<p>3. Выверните четыре винта (157) и снимите корпус насоса с корпуса муфты.</p>	<p>4. Снимите два установочных винта (164). Снимите корпус муфты (34a).</p>
---	--	---	---

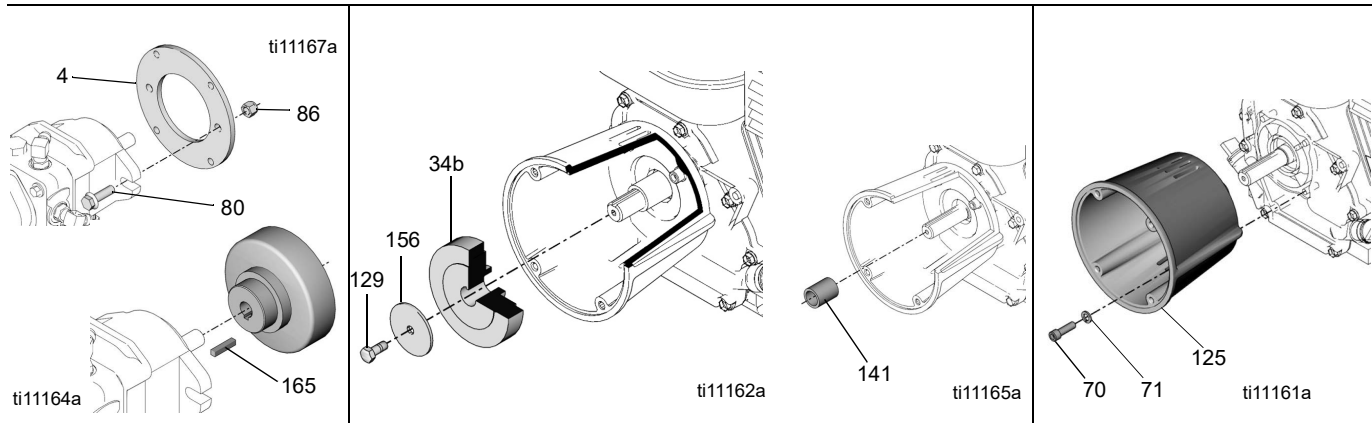

<b>Dansk</b>			
<p>5. Afmonter de to skruer (80), møtrikkerne (86) og koblingspladen (4) fra pumpen. Afmonter navkilen (165) fra pumpeakslen eller koblingshuset.</p>	<p>6. Afmonter skruen (129), fladskiven (156) og koblingen (34b). Læg mærke til den nuværende placering af koblingen, således at du senere kan samle denne på samme måde.</p>	<p>7. Afmonter mellemstykket (141).</p>	<p>8. Afmonter de fire skruer (70), skiverne (71) og koblingshuset (125).</p>
<b>Suomi</b>			
<p>5. Irrota kaksi ruuvia (80), mutterit (86) ja kytkinlevy (4) pumpusta. Irrota akseli (165) pumpun akselilta tai kytkinkotelosta.</p>	<p>6. Irrota ruuvi (129), litteä aluslevy (156) ja kytkin (34b). Merkitse kytkimen asento muistiin myöhempää asennusta varten.</p>	<p>7. Irrota väliholkki (141).</p>	<p>8. Irrota neljä ruuvia (70), aluslevyt (71) ja kytkinkotelo (125).</p>
<b>Svenska</b>			
<p>5. Skruva bort två skruvar (80), muttrar (86) och kopplingsplattan (4) från pumpen. Ta ur kilen (165) från pumpaxeln eller kopplingshuset.</p>	<p>6. Skruva bort skruven (129), planbrickan (156) och kopplingen (34b). Notera hur kopplingen är vänd och lägg det på minnet inför monteringen senare.</p>	<p>7. Ta bort distansen (141).</p>	<p>8. Skruva ur fyra skruvar (70), brickor (71) och kopplingshuset (125).</p>
<b>Norsk</b>			
<p>5. Fjern to skruer (80), muttere (86) og clutchplaten (4) fra pumpen. Fjern splinten (165) fra pumpens aksel eller clutchhuset.</p>	<p>6. Fjern skruen (129), den flate skiven (156) og clutchen (34b). Legg merke til hvordan clutchen er plassert slik at du husker det når den skal monteres senere.</p>	<p>7. Fjern avstandsstykket (141).</p>	<p>8. Fjern fire skruer (70), skiver (71) og clutchhuset (125).</p>
<b>Русский</b>			
<p>5. Снимите два винта (80), гайки (86) и соединительную пластину (4) с насоса. Снимите клин ступицы (165) с вала насоса или картера сцепления.</p>	<p>6. Снимите винт (129), плоскую шайбу (156) и муфту (34b). Отметьте текущее расположение муфты, чтобы впоследствии можно было собрать ее таким же образом.</p>	<p>7. Снимите адаптер (141).</p>	<p>8. Снимите четыре винта (70), шайбы (71) и картер сцепления (125).</p>

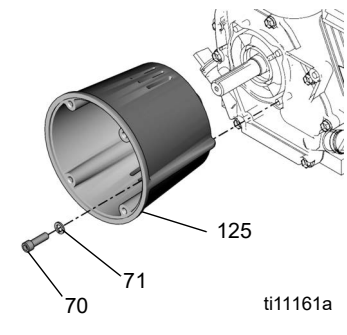
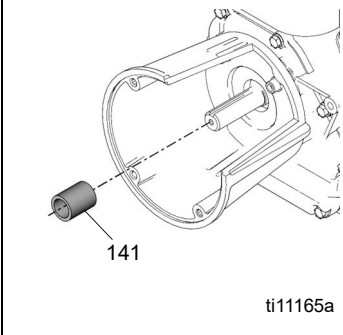
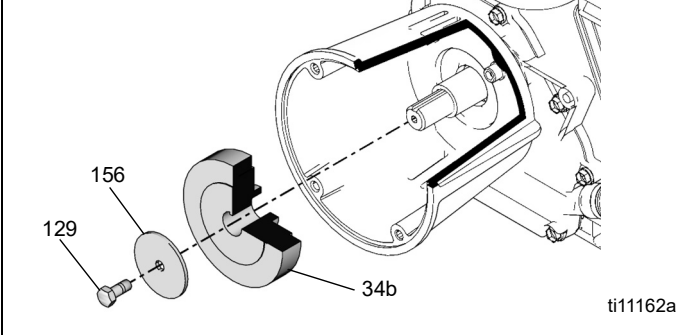
			
<b>Dansk</b>			
Installation 1. Monter koblingshuset (125) med de fire skruer (70) og låseskiverne (71). Tilspænd med et drejningsmoment på 22,6 N·m.	2. Afmonter mellemstykket (141).	<b>Forsigtig:</b> Placeringen er yderst afgørende for at undgå ødelæggelse af koblingen 3. Monter koblingen (34b) med den flade side udad.	<b>Forsigtig:</b> Skivestørrelsen er yderst afgørende for at undgå at koblingen flyver fra hinanden. 4. Påfør LockTite på skruen (129). Monter fladskiven (156) og skruen. Tilspænd med et drejningsmoment på 22,6 N·m.
<b>Suomi</b>			
Asennus 1. Asenna kytkinkotelo (125) neljällä ruuvilla (70) ja lukituslaatalla (71). Kiristä 22,6 Nm:iin.	2. Asenna väliholkki (141).	<b>Varoitus:</b> On erittäin tärkeää, että kytkin asennetaan oikein päin, jottei kytkin pääse rikkoutumaan. 3. Asenna kytkin (34b) tasainen puoli ulospäin.	<b>Varoitus:</b> On erittäin tärkeää että aluslevy on oikean kokoinen, jottei kytkin pääse hajoamaan. 4. Sivele LockTitea ruuviin (129). Asenna litteä välilevy (156) ja ruuvi. Kiristä 22,6 Nm:iin.
<b>Svenska</b>			
Montering 1. Montera kopplingshuset (125) med fyra skruvar (70) och låsbrickor (71). Dra åt till moment 22,6 Nm.	2. Montera distansen (141).	<b>Varning:</b> Den måste vändas rätt annars förstörs kopplingen 3. Montera kopplingen (34b) med plana sidan utåt.	<b>Varning:</b> Brickstorleken är viktig för att inte kopplingen ska flyga isär. 4. Stryk på LockTite på skruven (129). Skruva fast planbrickan (156) och skruven. Dra åt till moment 22,6 N·m.
<b>Norsk</b>			
Montering 1. Monter clutchhuset (125) med fire skruer (70) og låseskiver (71). Trekk til med et moment på 17 ft·lb (22,6 N·m).	2. Monter avstandsstykket (141).	<b>Forsiktig:</b> Riktig plassering av clutchen er kritisk for å unngå at den ødelegges. 3. Clutchen (34b) monteres med den flate siden vendt ut.	<b>Forsiktig:</b> Størrelsen av skiven er meget viktig for å forhindre at clutchen spretter fra hverandre. 4. Ha LockTite på skruene (129). Monter den flate skiven (156) og skruen og trekk til med et moment på 17 ft·lb (22,6 N·m).
<b>Русский</b>			
Установка 1. Установите корпус муфты (125) с четырьмя винтами (70) и стопорными шайбами (71). Затяните с моментом 22,6 Н·м.	2. Снимите адаптер (141).	<b>Внимание:</b> расположение крайне важно, чтобы не повредить сцепление. 3. Установите муфту (34b) плоской стороной наружу.	<b>Предостережение:</b> Размер диска чрезвычайно важен для предотвращения разлета сцепления. 4. Нанесите LockTite на винт (129). Установите плоскую шайбу (156) и винт. Затяните с моментом 22,6 Н·м.

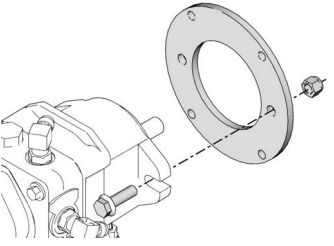
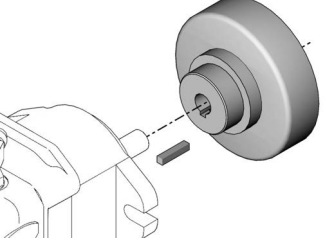
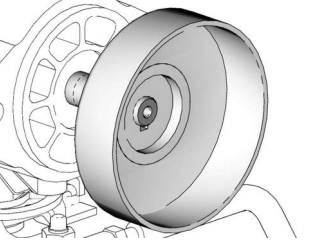
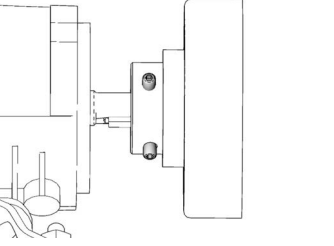
 <p>ti11167a</p>	 <p>ti11164a</p>	 <p>ti11166a</p>	 <p>ti11168a</p>
<b>Dansk</b>			
<p>5. Anbring hullerne på koblingspladen på linje med åbningerne i pumpen. Monter koblingspladen på pumpen med de to skruer og møtrikkerne.</p>	<p>6. Sæt kilen på pumpeakslen. Anbring centrifugalkoblingshuset på pumpeakslen og kilen.</p>	<p>7. Forlæng pumpeakslen med mindst 1/8" længere end overfladen på koblingshuset.</p>	<p>8. Påfør Locktite på de to sætskruer. Isæt og fastspænd sætskruerne.</p>
<b>Suomi</b>			
<p>5. Kohdista kytkinlevyssä olevat reiät pumpussa olevien aukkojen kanssa. Kiinnitä kytkinlevy pumpulle kahdella ruuvilla ja mutterilla.</p>	<p>6. Asenna akselikiila pumpun akselille. Kohdista keskipakoiskytkimen kotelo pumpun akselin ja akselikiilan kanssa.</p>	<p>7. Vedä pumpun akselia vähintään 1/8 tuumaa kytkinkotelon pinnan yli.</p>	<p>8. Voitele Locktitea kahteen ruuviin. Aseta säätöruuvit paikalleen ja kiristä tiukalle.</p>
<b>Svenska</b>			
<p>5. Passa in hålen i kopplingsplattan mot spåren i pumpen. Skruva fast kopplingsplattan på pumpen med två skruvar och muttrar.</p>	<p>6. Sätt i kilen på pumpaxeln. Passa in centrifugalkopplingshuset på axeln och kilen.</p>	<p>7. Axeländan ska sticka ut minst 3 mm utanför ytan på kopplingshuset.</p>	<p>8. Stryk på Locktite på två låsskruvar. Skruva i och dra åt dem.</p>
<b>Norsk</b>			
<p>5. Rett opp hullene i clutchplaten med hullene i pumpen. Monter clutchplaten på pumpen med to skruer og muttere.</p>	<p>6. Sett splinten i pumpeakselen. Rett opp sentrifugal clutchhuset på pumpeakselen og splinten.</p>	<p>7. Trekk ut pumpeakselen til ca. 1/8 in. (0,32 cm) utenfor clutchhusets overflate.</p>	<p>8. Ha Locktite på de to justeringsskruene. Sett inn skruene og stram dem.</p>
<b>Русский</b>			
<p>5. Совместите отверстия соединительной пластины с отверстиями в насосе. Установите соединительную пластину на насос с помощью двух винтов и гаек.</p>	<p>6. Наденьте клин на вал насоса. Поместите корпус центробежной муфты на вал насоса и клин.</p>	<p>7. Удлините вал насоса как минимум на 1/8 дюйма длиннее поверхности картера сцепления.</p>	<p>8. Нанесите Loctite на два установочных винта. Вставьте и затяните установочные винты.</p>

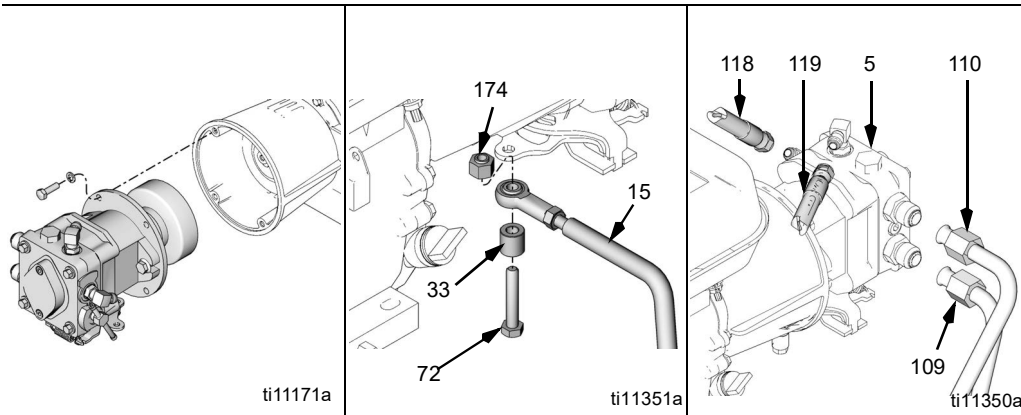

<b>Dansk</b>			
9. Placér pumpehuset ind i koblingshuset med en returmekanisme til neutral position nedad. Fastspænd med de fire skruer. Tilspænd med et drejningsmoment på 22,6 N·m.	10. Monter maskinskruen (72) og mellemstykket (33) ind i bæreamen (15) med møtrikken (174).	11. Forbind de hydrauliske ledninger (109, 110) og slangerne (118, 119) til pumpen (5).	
<b>Suomi</b>			
9. Aseta pumpun kotelo kytinkotelolle siten, että peruutus- ja vapaa-asentomekanisimi on alaspäin. Kiinnitä neljällä ruuvilla. Kiristä 22,6 Nm:iin.	10. Asenna kantaruuvi (72) ja väliholkki (33) säätövarteen (15) mutterilla (174).	11. Yhdistä hydrauliputket (109, 110) ja -letkut (118, 119) pumppuun (5).	
<b>Svenska</b>			
9. Sätt i pumphuset i kopplingshuset med neutralåtergången nedåt. Skruva fast med fyra skruvar. Dra åt till moment 22,6 N·m.	10. Skruva i bulten (72) och distansen (33) i styreamen (15) med muttern (174).	11. Anslut hydraulledningarna (109, 110) och slangarna (118, 119) till pumpen (5).	
<b>Norsk</b>			
9. Sett pumpehuset inn i clutchhuset med retur til nøytral posisjonen nede. Fest med fire skruer og trekk til med et moment på 17 ft-lb (22,6 N·m).	10. Monter hodeskruen (72) og avstandsstykket (33) i styreamen (15) med mutteren (174).	11. Monter de hydrauliske rørledningene (109, 110) og slangene (118, 119) på pumpen (5).	
<b>Русский</b>			
9. Поместите корпус насоса в корпус муфты возвратным механизмом в нейтральное положение вниз. Затяните четырьмя винтами. Затяните с моментом 22,6 Н·м.	10. Вставьте крепежный винт (72) и переходник (33) в опорный рычаг (15) с помощью гайки (174).	11. Подсоедините гидравлические линии (109, 110) и шланги (118, 119) к насосу (5).	



## Parts List - LineDriver (262004), LineDriver HD (262005), LineDriver HD Electric Start (25U474)

Ref	Part	Description	Qty	Ref	Part	Description	Qty
1		FRAME (page 49)		88	103746	NUT	2
3		ENGINE, gas		89	129636	SPRING, neutral return	1
	114530	160 cc, (262004)	1	105	15R309	ROD, standoff, 1/4 OD x 2.75 in.lg	1
	116080	200 cc, (262005)	1	106	111006	SCREW, cap	2
	25P295	160 cc, (25P355), China only	1	109	278673	HOSE, hydraulic	1
	25P296	200 cc, (25P356), China only	1	110	278672	HOSE, hydraulic	1
	25U429	200 cc, (25U474)	1	111	116966	FITTING, straight, hydraulic	2
4		BRACKET, mounting, hydraulic pump		118	198954	HOSE, hydraulic	1
	116873	(262004)	1	119	198955	HOSE, hydraulic	1
	15R044	(262005, 25U474)	1	120	114956	TERMINAL, wire tap, insulated	1
5	247930	PUMP, displacement, variable	1	125	198984	GUARD, coupler (262004)	1
15	24W770	KIT, rod, linkage, includes 49, 88	1	125	15R038	HOUSING, clutch (262005, 25U474)	1
19	15R700	PLATE, mounting, engine	1	129	101530	SCREW, cap (262004)	1
28	116829	FITTING, 90°, w/ adjustable o-ring	2	129	119717	SCREW, cap (262005, 25U474)	1
33	15R354	SPACER, control, speed	1	130	102040	NUT, lock, hex (262004)	1
34	116875	COUPLING, flexible (262004)	1	131	110755	WASHER, plain (262004)	2
34a	247631	CLUTCH, centrifugal (262005, 25U474), includes 34a, 34b, 129, 141, 156, 164	1	137▲	194126	LABEL, Warning	1
				138▲	290228	LABEL, Warning	1
				140	100023	WASHER, flat (262004)	2
34b	247631	CLUTCH, centrifugal (262005, 25U474), includes 34a, 34b, 129, 141, 156, 164	1	141	117222	KEY, square (262004)	1
				141	15R040	SPACER, clutch (262005, 25U474)	1
				142	110838	NUT, lock	4
46	108851	WASHER, plain	4	143	100527	WASHER, wrought	2
47	119695	DAMPENER, motor mount	4	156	15R039	WASHER (262005, 25U474)	1
49		BALL, joint, rod end	2	157	100184	SCREW, cap, hex hd (262005, 25U474)	4
51	113743	SCREW, cap flang hd	2				
69	110837	SCREW, flange, hex	4	164	121299	SCREW, set, soc hd (262005, 25U474)	2
70	109031	SCREW, cap, sch	4				
71		WASHER, lock		165	117222	KEY, square (262005, 25U474)	1
	100214	(262004)	4	174	111040	NUT, lock	1
	100214	(262005, 25U474)	8	175	111803	SCREW, cap, hex hd	2
72	802127	SCREW, CAP hex hd	4				
75	100133	WASHER, lock (262004)	2				
80		SCREW, cap, flange hd					
	100014	(262004)	2				
	111193	(262005, 25U474)	2				
86		NUT, lock					
	101566	(262004)	4				
	101566	(262005, 25U474)	6				

▲ Replacement safety labels, tags, and cards are available at no cost.

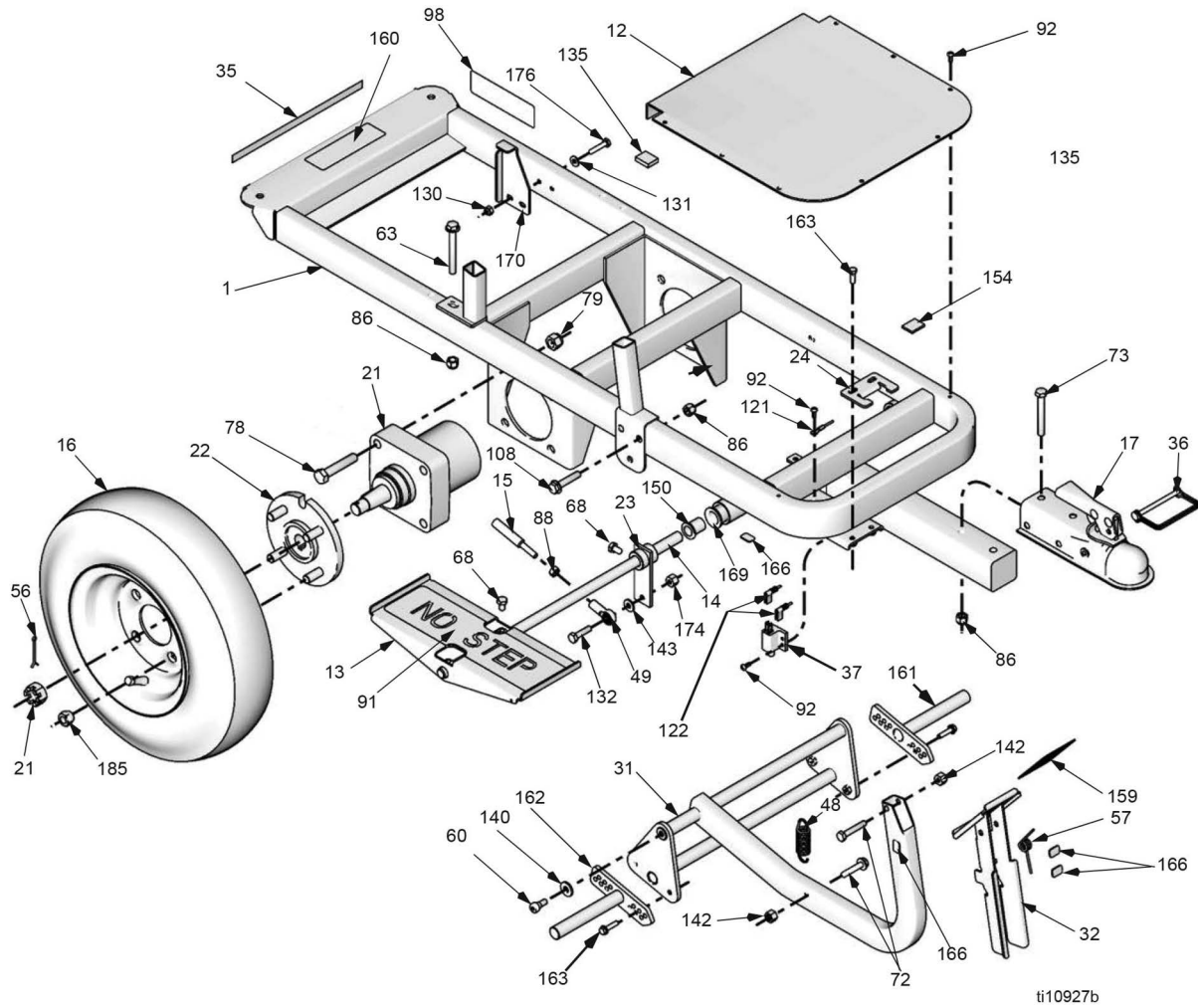



## Parts List - LineDriver (262004), LineDriver HD (262005), LineDriver HD Electric Start (25U474)

Ref	Part	Description	Qty	Ref	Part	Description	Qty
1	289342	FRAME, LineDriver, painted	1	91	121234	PAD, non-slip, pedal	2
12	198771	PLATE, floor	1	92	110037	SCREW, mach, torx pan hd	11
13	289344	PEDAL, foot, painted	2	98	198920	LABEL	1
14	15R794	SHAFT, foot pedal	1	108	116780	SCREW, hex, hd, flanged	2
15	24W770	KIT, rod, linkage, includes 49, 88	1	121	198975	WIRE, ground	1
16		WHEEL, pneumatic, assembly		122	198976	WIRE, switch, brake	1
	245340	(262004) 1 Tire	2	130		NUT, lock, hex	
	249083	(262005, 25U474) 2 Tires	1		102040	(262004)	3
17	116889	COUPLER, ball	1		102040	(262005, 25U474)	2
21	116814	MOTOR, wheel	2	131	110755	WASHER, plain (262004)	2
22	24J889	HUB, wheel, 4 bolt	2	131	110755	WASHER, plain (262005, 25U474)	2
23	247901	PLATE, linkage, weldment	1	132	100521	SCREW, cap hex hd	1
24	15R068	LATCH, brake	1	140		WASHER, flat	
31	247571	BRACKET, brake	1		100023	(262004)	2
32	247572	PEDAL, foot brake	1		100023	(262005, 25U474)	2
35	290159	LABEL, reflective	1	142	110838	NUT, lock	2
36	113696	PIN, ball coupler	1	143	100527	WASHER, plain	1
37	121281	SWITCH, plunger	1	150	116887	BEARING, flanged, bronze	2
48	15R123	SPRING	1	154	187797	SPACER, duct	1
49		BALL, joint, rod end	2	159	15R409	PAD, non-slip, brake	1
56	100104	PIN, cotter	2	160	15R406	LABEL, LineDriver, ProStart (262005)	1
57	15R122	SPRING	1		17W802	LABEL, LineDriver, Electric Start (25U474)	1
60	121256	SCREW, shoulder, socket head	2				
63	116935	SCREW, cap, flnghd	2				
68	121280	SCREW, cap, hex hd	6	161	247617	BRAKE, adjustable	1
72	802127	SCREW, CAP hex hd	2	162	247618	BRAKE, adjustable	1
73	115348	SCREW, cap, 3/8-16 hex head	2	163	15R472	SCREW, cap, hexhd	6
78	114766	BOLT, cap hex head	8	166	15R608	SPACER	5
79	801020	NUT, lock,hex	8	169	15R872	INSERT, bearing, flange	2
86		NUT, lock		170	15R733	BRACKET, reverse	1
	101566	(262004)	6	174	111040	NUT, lock, insert, nylon, 5/16	2
	101566	(262005, 25U474)	6	176	114988	SCREW, cap hex hd	1
88		NUT	2	185	125481	NUT, wheel	8

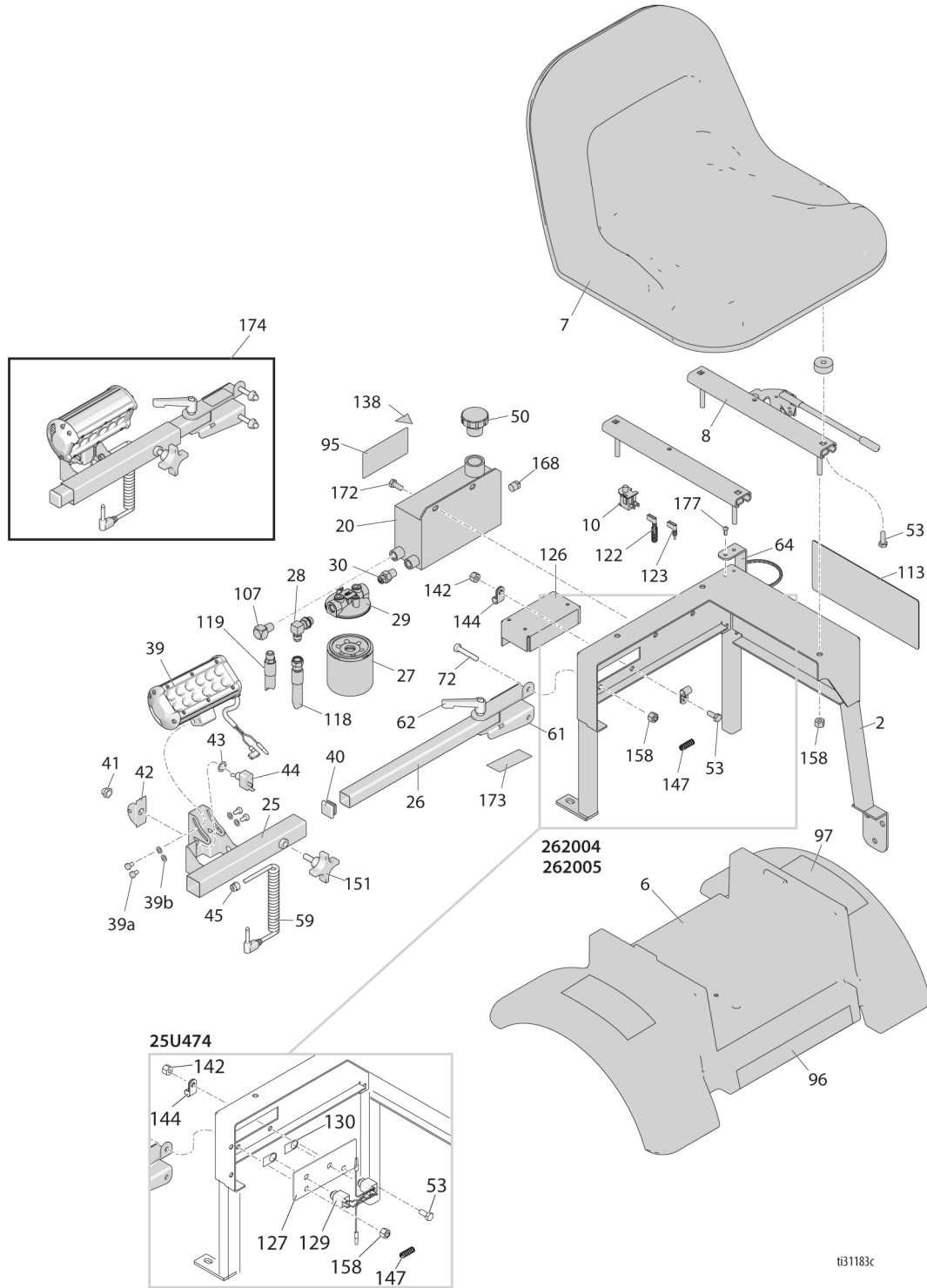

t31183c

## Parts List - LineDriver (262004), LineDriver HD (262005), LineDriver HD Electric Start (25U474)

Ref	Part	Description	Qty	Ref	Part	Description	Qty
2	289343	CARRIAGE, seat, linedriver, painted	1	118	198954	HOSE, hydraulic	1
6	198713	FENDER, linedriver	1	119	198955	HOSE, hydraulic	1
7	245341	KIT, repair, seat, includes 8, 10, 158	1	122	198976	WIRE, switch, brake	1
8	17U007	RAIL, seat, 6-inch travel	1	123	198977	WIRE, switch, seat	1
10	116833	SWITCH, safety, seat	1	126		REGULATOR, board, battery (Honda)	1
20	121233	RESERVOIR, hydraulic	1		245421	Halogen light	
25	17R099	BRACKET, light	1		24Z968	LED light	
26	15R064	SUPPORT, light	1	127	25U477	BRACKET, accessory, power (25U474)	1
27	245342	FILTER, oil	1	128	198958	LABEL, Instruction	1
28	116829	FITTING, 90°, w/ adjustable o-ring	1	129	25U475	HARNESS, wire (25U474)	1
29	116828	HOUSING, oil filter	1	130	16P138	LABEL, energy source (25U474)	2
30	116837	FITTING, straight, o-ring	1	137▲	194126	LABEL, Warning	1
39	17R098	LIGHT, LED, includes 39a, 39b	1	138▲	15K616	LABEL, Warning	1
39a		M6x1.0x10mm cap screw	4	142	110838	NUT, lock	2
39b		M6 flat washer	4	144	108868	CLAMP, wire	2
40	116895	CAP, tube, square	2	147	198586	CONDUIT, corrugated	2
41	195428	BOOT, toggle	1	151	111145	KNOB, pronged	1
42	107255	GUARD, switch	1	158	110996	NUT, flange hd	6
43	105658	RING, locking	1	172	110963	SCREW, cap, flange hd	2
44	105679	SWITCH, toggle	1	173	15T112	LABEL, LineDriver light adjust	1
45	114425	BUSHING, strain relief	1	174	247896	KIT, repair, LineDriver light, includes 25, 26, 39, 39a, 39b, 40, 41, 42, 43, 44, 45, 59, 61, 62, 72, 151, 173	1
50	15H525	CAP, breather, filler	1				
53	101344	SCREW, cap, hex hd	2	177	110037	SCREW, mach, slot, hex wash hd	2
59	15R308	CORD, power, linedriver	1	192	17R101	KIT, accy, light, LED, includes 25, 39, 39a, 39b, 41, 42, 43, 44, 45, 59, 151	1
61	15R063	BRACKET, light	1				
62	15R864	KNOB	1				
64	247544	HOLDER, bottle	1				
72	802127	SCREW, cap, hex hd	2				
95	198921	LABEL, Instruction	1				
96	15T120	LABEL, Instruction	1				
97▲	198918	LABEL, Warning	2				
107	100840	FITTING, elbow, street	1				
113		LABEL, LineDriver HD, front					
	15R404	(262004)	2				
	15R405	(262005, 25U474)	2				

▲ Replacement safety labels, tags, and cards are available at no cost.

## Sikringslåsningsens ledningsdiagram / Turvalukituksen kytkentäkaavio / Schema för säkerhetskretsar / Koblingskjema for sikkerhetssperren / Схема блокировки предохранителей

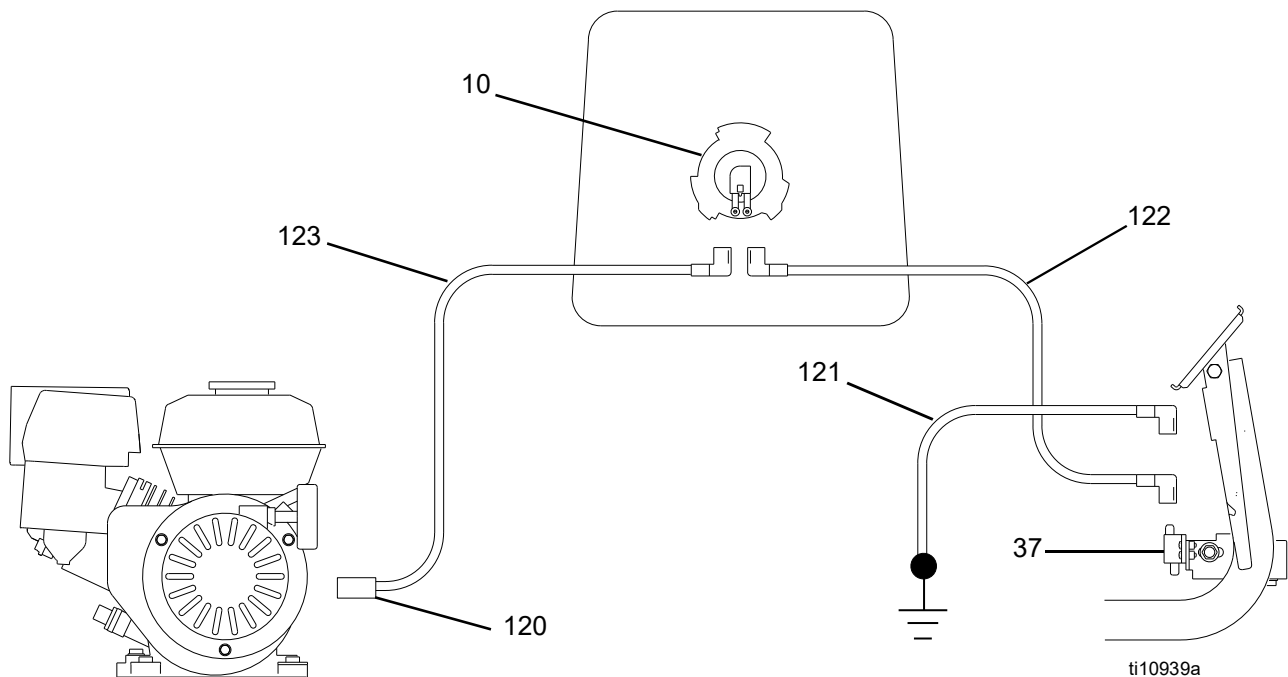

## Vedligeholdelse / Kunnossapito / Skötsel / Vedlikehold / техническое обслуживание

### Dansk

Interval	Afhjælpning
DAGLIGT	Kontrollér motoroliestanden, og påfyld olie efter behov. Kontrollér hydraulikoliestanden, og påfyld olie efter behov. Kontrollér, og fyld benzintanken op.
EFTER DE FØRSTE 20 DRIFTSTIMER	Aftap motorolien og påfyld med ren olie igen. Se motorens brugervejledning for korrekt olieviskositet.
UGENTLIGT	Afmontér motorens luftfilterdæksel, og rengør eller udskift elementet. Ved betjening i et usædvanligt støvet miljø skal filteret kontrolleres dagligt og udskiftes om nødvendigt. Reserveelementer kan købes hos den lokale forhandler.
FOR HVER 100 DRIFTSTIMER	Skift motorolien. Se motorens brugervejledning for korrekt olieviskositet.
ÅRLIGT ELLER FOR HVER 500 DRIFTSTIMER	Udskift hydraulikolien og filterelementet. Anvend kun syntetisk hydraulikolie Mobil 1 (15W-50) og Graco filter 245342. Procedure for udskiftning af hydraulikolie: 1. Afmontér filteret, og sørg for, at oliebeholderen aftappes fra filterhuset. 2. Montér det nye filter. Fyld oliebeholderen op med Mobil 1 (15W-50) til toppen af skvulpepladen. 3. Åben drivhjulsudløsningen. Start motoren, og køр med lave omdrejninger i 3 minutter. 4. Luk drivhjulsudløsningen. Kontrollér oliestanden, og fyld helt op til toppen af skvulpepladen.
TÆNDRØR	Brug tændrør af typen BPR6ES (NGK) eller W20EPR-U (NIPPONDENSO). Gnistgabets størrelse skal være på 0,7 til 0,8 mm.

## Suomi

Väli	Toimenpiteet
PÄIVITTÄIN	Tarkista moottoriöljyn taso ja lisää öljyä tarpeen mukaan.
	Tarkista hydraulioöljyn taso ja lisää öljyä tarpeen mukaan.
	Tarkista polttonestesäiliö ja täytä tarvittaessa.
ENSIMMÄISEN 20 KÄYTTÖTUNNIN JÄLKEEN	Valuta moottoriöljy pois ja korvaa se puhtaalla öljyllä. Katso öljyn oikea viskositeetti moottoreiden omistajan käsikirjasta.
VIIKOITTAIN	Irrota moottorin ilmansuodattimen suojus ja puhdista tai vaihda elementti. Jos työskentelet erityisen pölyisessä ympäristössä, tarkista suodatin päivittäin ja vaihda se tarvittaessa. Vaihtoelementtejä voit ostaa paikalliselta jälleenmyyjältäsi.
100 KÄYTTÖTUNNIN VÄLEIN	Vaihda moottoriöljy. Katso öljyn oikea viskositeetti moottoreiden omistajan käsikirjasta.
VUOSITTAIN TAI 500 TUNNIN VÄLEIN:	Vaihda hydrauliiikkaöljy ja suodatinelementti. Käytä synteettistä Mobil 1 (15W-50) öljyä ja Graco-suodatinta 245342. Hydrauliiikkaöljyn vaihtotoimenpiteet: 1. Irrota suodatin ja anna öljysäiliön tyhjentyä suodattimen kannasta. 2. Asenna uusi suodatin. Täytä öljysäiliö jakolevyn yläreunaan asti Mobil 1 (15W-50)-öljyllä. 3. Avaa vetävän hammaspyörän vapautin. Käynnistä moottori ja anna sen käydä alhaisella kierrosnopeudella 3 minuutin ajan. 4. Sulje vetävän hammaspyörän vapautin. Tarkista öljymäärä ja täytä tarvittaessa jakolevyn yläreunaan asti.
SYTYTYSTULPPA	Käytä BPR6ES (NGK)- tai W20EPR-U (NIPPONDENSO) -tulppia. Säädä kärkiväliksi 0,7–0,8 mm.

## Svenska

Intervall	Åtgärd
DAGLIGEN	Kontrollera oljenivån och fyll på efter behov.
	Kontrollera hydrauloljenivån och fyll på efter behov.
	Kontrollera och fyll på bränsle.
EFTER DE FÖRSTA 20 TIMMARNAS DRIFT	Tappa ur motoroljan och fyll på ren olja. Rätt oljeviskositet anges i motorhandboken.
VARJE VECKA	Ta bort locket på luftfiltret och gör ren eller byt ut insatsen. Kontrollera filtret dagligen och byt ut vid behov, om sprutningen sker under speciellt dammiga förhållanden. Reservelement kan köpas hos din lokala återförsäljare.
VAR 100:e DRIFTTIMMA	Byt motorolja. Rätt oljeviskositet anges i motorhandboken.
ÅRLIGEN ELLER VAR 500:e DRIFTTIMMA	Byt hydraulolja och filterinsats. Använd Mobil 1 (15W-50) syntetisk olja och Gracofilter 245342. Byte av hydraulolja 1. Ta bort filtret och låt oljan rinna ur vid filterfästet. 2. Sätt i ett nytt filter och fyll oljetanken till överkanten på skvalplåten med Mobil 1 (15W-50) syntetisk olja. 3. Lossa drivhjulsspärren. Starta motorn och kör på lågt varv under 3 minuter. 4. Lås drivhjulsspärren. Kontrollera oljenivån och fyll på till överkanten på skvalplåten.
TÄNDSTIFT	Använd endast BPR6ES- (NGK) eller W20EPR-U- (NIPPONDENSO) stift. Ställ elektrodgapet till mellan 0,7 och 0,8 mm.

## Norsk

Intervall	Tiltak
HVER DAG	Sjekk motoroljen og etterfyll når det er nødvendig.
	Sjekk motorens hydrauliske olje og etterfyll når det er nødvendig.
	Sjekk og fyll bensintanken.
ETTER DE 20 FØRSTE ARBEIDSTIMENE	Tøm ut motoroljen og fyll med rein olje. Riktig oljeviskositet er gitt i motorens eierhåndbok.
HVER UKE	Ta dekslet av motorens luftfilter og rengjør eller skift ut elementet. Hvis arbeidet utføres i veldig støvete omgivelser, må filteret sjekkes hver dag og skiftes ut når det er nødvendig. Du får kjøpt nye filterelementer hos din lokale forhandler.
ETTER 100 TIMERS DRIFT	Skift motorolje. Riktig oljeviskositet er gitt i motorens eierhåndbok.
HVERT ÅR ELLER ETTER 500 TIMER	Skift ut den hydraulisk oljen og filterelementet. Bruk Mobil 1 (15W-50) syntetisk olje og Graco filter 245342. Framgangsmåte for skifte av hydraulisk olje: 1. Fjern filteret og la oljereservoaret tømmes fra filterbunnen. 2. Monter det nye filteret. Fyll oljereservoaret med Mobil 1 (15W-50) opp til toppen av ledeplaten. 3. Åpne drivhjulsutløseren. Start motoren og kjør den med lavt turtall i 3 minutter. 4. Steng drivhjulsutløseren. Sjekk oljenivået og fyll opp til toppen av ledeplaten.
TENNPLUGG	Bruk BPR6ES (NGK) eller W20EPR-U (NIPPONDENSO) plugger. Elektrodeavstanden skal være 0.028 til 0.031 in. (0,7 til 0,8 mm).

## Русский

Интервальное	средство
ЕЖЕДНЕВНО	Проверьте уровень моторного масла и при необходимости долейте масло.
	Проверьте уровень гидравлического масла и при необходимости долейте масло.
	Проверьте и заправьте топливный бак.
ПОСЛЕ ПЕРВЫХ 20 ЧАСОВ РАБОТЫ	Слейте моторное масло и залейте чистое масло. См. руководство по эксплуатации двигателя, чтобы узнать правильную вязкость масла.
ЕЖЕНЕДЕЛЬНО	Снимите крышку воздушного фильтра двигателя и очистите или замените элемент. При работе в необычно запыленной среде необходимо ежедневно проверять фильтр и при необходимости заменять его. Запасные части можно приобрести у вашего местного дилера.
НА КАЖДЫЕ 100 ЧАСЫ РАБОТЫ	Замените моторное масло. См. руководство по эксплуатации двигателя, чтобы узнать правильную вязкость масла.
ЕЖЕГОДНО ИЛИ КАЖДЫЕ 500 ЧАСОВ РАБОТЫ	Замените гидравлическое масло и фильтрующий элемент. Используйте только синтетическое гидравлическое масло Mobil 1 (15W-50) и фильтр Graco 245342. Порядок замены гидравлического масла: Procedure for udskiftning af hydraulikolie: 1. Снимите фильтр и убедитесь, что масляный бак слит из корпуса фильтра. 2. Установите новый фильтр. Заполните масляный бак Mobil 1 (15W-50) до верха промывочной пластины. 3. Откройте фиксатор ведущего колеса. Запустите двигатель и дайте ему поработать на низких оборотах в течение 3 минут. 4. Закройте защелку ведущего колеса. Проверьте уровень масла и залейте масло до верха промывочной пластины.
СВЕЧА ЗАЖИГАНИЯ	Используйте свечи зажигания BPR6ES (NGK) или W20EPR-U (NIPPONDENSO). Искровой промежуток должен быть от 0,7 до 0,8 мм.

# Genbrug og bortskaffelse / Kierrätys ja hävittäminen / Återvinning och kassation / Gjenvinning og avhending / Переработка и утилизация

## Bortskaffelse af genopladeligt batteri / Ladattavan akun hävittäminen / Kassation av laddbart batteri / Avhending av oppladbare batterier / Утилизация аккумулятора

Batterier må ikke smides ud. Batterier genbruges i overensstemmelse med lokal lovgivning. For at finde genbrugsstationer i USA og Canada, ring til 1-800-822-8837 eller besøg [www.call2recycle.org](http://www.call2recycle.org).

Älä hävitä akkuja tavallisten roskien mukana. Kierrätä akut paikallisten ohjeiden mukaisesti. Yhdysvalloissa ja Kanadassa voit löytää kierrätyspisteen soittamalla numeroon 1-800-822-8837 tai käymällä osoitteessa [www.call2recycle.org](http://www.call2recycle.org).

Släng inte batterier i soporna. Återvinn batterier enligt lokala föreskrifter. I USA och Kanada kan du ringa 1-800-822-8837 för att hitta en återvinningsstation, eller gå in på [www.call2recycle.org](http://www.call2recycle.org).

Ikke kast batterier i husholdingsavfallet. Batterier skal resirkuleres i henhold til lokale forskrifter. I USA og Canada, ring 1-800-822-8837 for å finne en miljøstasjon eller gå inn på [www.call2recycle.org](http://www.call2recycle.org).

Не выбрасывайте аккумуляторы в мусорный бак. Утилизируйте аккумуляторы в соответствии с местными нормами. В США и Канаде позвоните по телефону 1-800-822-8837, чтобы узнать адрес центра утилизации, или посетите сайт [www.call2recycle.org](http://www.call2recycle.org).

## Når produktet er udtjent / Tuotteen elinkaaren päättymisen / Kassering / Etter endt levetid for produktet / Окончание срока службы изделия

Ved afslutningen af et produkts levetid, genanvend det på en ansvarlig måde.

Tuotteen käyttöiän tultua täyteen, kierrätä laite vastuullisella tavalla.

När produkten är uttjänt ska den återvinnas på ett miljövänligt sätt.

Etter endt levetid skal produktet resirkuleres på en forsvarlig måte.

По окончании срока службы продукта утилизируйте его соответствующим образом.

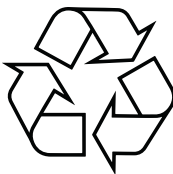
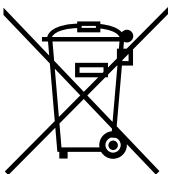

## Tekniske data

Hydrauliktryk	2700 psi (186 bar)
Hydrauliksystemets kapacitet	1,9 liter
<b>Motor</b>	
<b>LineDriver</b>	Honda GX 160 cc
<b>LineDriver HD</b>	Honda GX 200 cc
<b>LineDriver HD Electric Start</b>	Vanguard 200 cc
Motorgeneratorens ydelse	70W

## Mål

<b>LineDriver</b>	
Vægt	120 kg
Højde	47" (119 cm)
Bredde	29" (66 cm)
Længde	58" (147 cm)
<b>LineDriver HD</b>	
Vægt	125 kg
Højde	47" (119 cm)
Bredde	29" (74 cm)
Længde	58" (147 cm)
<b>LineDriver HD Electric Start</b>	
Vægt	131.5 kg
Højde	47" (119 cm)
Bredde	29" (74 cm)
Længde	58" (147 cm)

## Lydniveauer

<b>LineDriver* (driftsområde)</b>	
Lydtryk	94 - 99 dB(A)
Lydeffekt	79 - 83 dB(A)
<b>LineDriver HD* (driftsområde)</b>	
Lydtryk	94 - 102 dB(A)
Lydeffekt	79 - 86 dB(A)
<b>LineDriver HD Electric Start* (driftsområde)</b>	
Lydtryk	74 - 84 dB(A)
Lydeffekt	90 - 99 dB(A)

\* Målt ved 1 meter ifølge ISO 3744.

## Vibrationsniveau

<b>LineDriver† (forbundet til LineLazer IV 3900)</b>	
Venstre hånd	0,3 m/sek. <sup>2</sup>
Højre hånd	0,2 m/sek. <sup>2</sup>
<b>LineDriver HD† (forbundet til LineLazer IV 200HS)</b>	
Venstre hånd	0,5 m/sek. <sup>2</sup>
Højre hånd	0,4 m/sek. <sup>2</sup>
<b>LineDriver HD Electric Start † (forbundet til LineLazer IV 200HS)</b>	
Venstre hånd	0,5 m/sek. <sup>2</sup>
Højre hånd	0,4 m/sek. <sup>2</sup>

† Vibration målt ifølge ISO 5349 på grundlag af 8 timers daglig belastning A(8)  
 LineDriver og LineDriver HD: Vibration i sæde og pedaler (EN1032) < 0,5 m/s<sup>2</sup>



## Tekniset tiedot

<b>Hydraulipaine</b>	2700 psi (186 bar)
<b>Hydrauliikkajärjestelmän vetoisuus</b>	1,9 litraa
<b>Moottori</b>	
<b>LineDriver-ajolaite</b>	Honda GX 160 cc
<b>LineDriver HD</b>	Honda GX 200 cc
<b>LineDriver HD Electric Start</b>	Vanguard 200 cc
<b>Moottorin generaattorin teho</b>	70W

## Mitat

<b>LineDriver-ajolaite</b>	
Paino	265 kg (120 lb)
Korkeus	47" (119 cm)
Leveys	29" (66 cm)
Pituus	58" (147 cm)
<b>LineDriver HD</b>	
Paino	275 kg (125 lb)
Korkeus	47" (119 cm)
Leveys	29" (74 cm)
Pituus	58" (147 cm)
<b>LineDriver HD Electric Start</b>	
Paino	131.5 kg (280 lb)
Korkeus	47" (119 cm)
Leveys	29" (74 cm)
Pituus	58" (147 cm)

## Äänentasot

<b>LineDriver* (toimintasäde)</b>	
Äänenpaine	94 - 99 dB(A)
Äänitaso	79 - 83 dB(A)
<b>LineDriver HD* (toimintasäde)</b>	
Äänenpaine	94 - 102 dB(A)
Äänitaso	79 - 86 dB(A)
<b>LineDriver HD Electric Start* (toimintasäde)</b>	
Äänenpaine	74 - 84 dB(A)
Äänitaso	90 - 99 dB(A)

\* Mitattu 1 metrin korkeudelta ISO 3744-normin mukaisesti.

## Tärinätaso

<b>LineDriver<sup>†</sup> (kiinnitetty LineLazer IV 3900- tienmerkintälaitteeseen)</b>	
Vasen käsi	0,3 m/s <sup>2</sup>
Oikea käsi	0,2 m/s <sup>2</sup>
<b>LineDriver HD<sup>†</sup> (kiinnitetty LineLazer IV 200HS-tienmerkintälaitteeseen)</b>	
Vasen käsi	0,5 m/s <sup>2</sup>
Oikea käsi	0,4 m/s <sup>2</sup>
<b>LineDriver HD Electric Start<sup>†</sup> (kiinnitetty LineLazer IV 200HS-tienmerkintälaitteeseen)</b>	
Vasen käsi	0,5 m/s <sup>2</sup>
Oikea käsi	0,4 m/s <sup>2</sup>

<sup>†</sup> Tärinä mitattu ISO 5349-standardin mukaisesti perustuen 8 tunnin päivittäiseen altistukseen A(8)  
LineDriver ja LineDriver HD: Tärinä istuimessa ja polkimissa (EN1032) <0,5 m/s<sup>2</sup>

## Tekniska data

<b>Hydraultryck</b>	186 bar
<b>Hydraulsystemvolym</b>	1,9 liter
<b>Motor</b>	
<b>LineDriver</b>	Honda GX 160 cc
<b>LineDriver HD</b>	Honda GX 200 cc
<b>LineDriver HD Electric Start</b>	Vanguard 200 cc
<b>Generatoreffekt</b>	70W

## Mått

<b>LineDriver</b>	
Vikt	120 kg
Höjd	119 cm
Bredd	66 cm
Längd	147 cm
<b>LineDriver HD</b>	
Vikt	125 kg
Höjd	119 cm
Bredd	74 cm
Längd	147 cm
<b>LineDriver HD Electric Start</b>	
Vikt	131.5 kg
Höjd	119 cm
Bredd	74 cm
Längd	147 cm

## Ljudnivåer

<b>LineDriver* (under drift)*</b>	
Ljudtryck	94 - 99 dB(A)
Bullernivå	79 - 83 dB(A)
<b>LineDriver HD* (under drift)</b>	
Ljudtryck	94 - 102 dB(A)
Bullernivå	79 - 86 dB(A)
<b>LineDriver HD Electric Start* (under drift)</b>	
Ljudtryck	74 - 84 dB(A)
Bullernivå	90 - 99 dB(A)

\* Mätt på en meters avstånd enligt ISO 3744.

## Vibration

<b>LineDriver† (kopplad till LineLazer IV 3900)</b>	
Vänster hand	0,3 m/s <sup>2</sup>
Höger hand	0,2 m/s <sup>2</sup>
<b>LineDriver HD† (monterad på LineLazer IV 200HS)</b>	
Vänster hand	0,5 m/s <sup>2</sup>
Höger hand	0,4 m/s <sup>2</sup>
<b>LineDriver HD Electric Start† (monterad på LineLazer IV 200HS)</b>	
Vänster hand	0,5 m/s <sup>2</sup>
Höger hand	0,4 m/s <sup>2</sup>

† Vibrationerna mätta enligt ISO 5349 baserat på 8 timmars daglig exponering A(8).  
LineDriver och LineDriver HD: Vibration vid säte och pedaler (EN1032) < 0,5 m/s<sup>2</sup>

## Tekniske data

<b>Hydraulisk trykk</b>	2700 psi (186 bar)
<b>Det hydrauliske systemets kapasitet</b>	2 quarts (1,9 liter)
<b>Motor</b>	
<b>LineDriver</b>	Honda GX 160 ccm
<b>LineDriver HD</b>	Honda GX 200 ccm
<b>LineDriver HD Electric Start</b>	Vanguard 200 ccm
<b>Motorgeneratorens kapasitet</b>	70W

## Dimensjoner

<b>LineDriver</b>	
Vekt	265 lb (120 kg)
Høyde	119 cm (47 in.)
Bredde	29 in. (66 cm)
Lengde	58 in. (147 cm)
<b>LineDriver HD</b>	
Vekt	275 lb (125 kg)
Høyde	47 in. (119 cm)
Bredde	29 in. (74 cm)
Lengde	58 in. (147 cm)
<b>LineDriver HD Electric Start</b>	
Vekt	280 lb (131.5 kg)
Høyde	47 in. (119 cm)
Bredde	29 in. (74 cm)
Lengde	58 in. (147 cm)

## Lydnivåer

<b>LineDriver* (arbeidsområde)</b>	
Lydtrykk	94 - 99 dB(A)
Lydeffekt	79 - 83 dB(A)
<b>LineDriver HD* (arbeidsområde)</b>	
Lydtrykk	94 - 102 dB(A)
Lydeffekt	79 - 86 dB(A)
<b>LineDriver HD Electric Start* (arbeidsområde)</b>	
Lydtrykk	74 - 84 dB(A)
Lydeffekt	90 - 99 dB(A)

\* Målt ved 3.1 feet (1 meter) i henhold til ISO 3744.

## Vibrasjonsnivå

<b>LineDriver† (montert på LineLazer IV 3900)</b>	
Venstre hånd	0,3 m/s <sup>2</sup>
Høyre hånd	0,2 m/s <sup>2</sup>
<b>LineDriver HD† (montert på LineLazer IV 200HS)</b>	
Venstre hånd	0,5 m/s <sup>2</sup>
Høyre hånd	0,4 m/s <sup>2</sup>
<b>LineDriver HD Electric Start † (montert på LineLazer IV 200HS)</b>	
Venstre hånd	0,5 m/s <sup>2</sup>
Høyre hånd	0,4 m/s <sup>2</sup>

† Vibrasjonen ble målt i henhold til ISO 5349 basert på eksponering 8 timer daglig. A(8)  
LineDriver og LineDriver HD: Vibrasjon på sete og pedaler (EN1032) < 0,5 m/s<sup>2</sup>

## Технические данные

Гидравлическое давление	2700 фунтов на кв. дюйм (186 бар)
Производительность гидравлической системы	2 кварты (1,9 литра)
<b>Двигатель</b>	
LineDriver	Honda GX - 160 куб.см
LineDriver HD	Honda GX - 200 см <sup>3</sup>
LineDriver HD Electric Start	Vanguard - 200 см <sup>3</sup>
Мощность генератора двигателя	70W

## Габаритные размеры

<b>LineDriver</b>	
Масса	265 фунтов (120 кг)
Высота	119 см (47 дюймов)
Ширина	29 дюймов (66 см)
Длина	58 дюймов (147 см)
<b>LineDriver HD</b>	
Масса	275 фунтов (125 кг)
Высота	47 дюймов (119 см)
Ширина	29 дюймов (74 см)
Длина	58 дюймов (147 см)
<b>LineDriver HD Electric Start</b>	
Масса	280 фунтов (131,5 кг)
Высота	47 дюймов (119 см)
Ширина	29 дюймов (74 см)
Длина	58 дюймов (147 см)

## Уровни звука

<b>Line Driver* (рабочая область)</b>	
Звуковое давление	94–99 дБ(А)
Звуковой эффект	79–83 дБ(А)
<b>LineDriver HD* (рабочая область)</b>	
Звуковое давление	94–102 дБ(А)
Звуковой эффект	79–86 дБ(А)
<b>LineDriver HD Electric Start* (рабочая область)</b>	
Звуковое давление	74–84 дБ(А)
Звуковой эффект	90–99 дБ(А)

\* Измерено на высоте 3,1 фута (1 метр) в соответствии со стандартом ISO 3744.

## Уровень вибрации

<b>LineDriver<sup>†</sup> (устанавливается на LineLazer IV 3900)</b>	
Левая рука	0,3 м/с <sup>2</sup>
Правая рука	0,2 м/с <sup>2</sup>
<b>LineDriver HD<sup>†</sup> (устанавливается на LineLazer IV 200HS)</b>	
Левая рука	0,5 м/с <sup>2</sup>
Правая рука	0,4 м/с <sup>2</sup>
<b>LineDriver HD Electric Start<sup>†</sup> (устанавливается на LineLazer IV 200HS)</b>	
Левая рука	0,5 м/с <sup>2</sup>
Правая рука	0,4 м/с <sup>2</sup>

<sup>†</sup> Вибрация измерялась в соответствии со стандартом ISO 5349 при ежедневном воздействии в течение 8 часов. А (8)

LineDriver и LineDriver HD: Вибрация сиденья и педалей (EN1032) <0,5 м/с<sup>2</sup>

Срок хранения	Неограниченно долго при условии замены деталей и компонентов в соответствии с графиком технического обслуживания в период хранения и соблюдения всех процедур хранения, описанных в руководстве.
Техническое обслуживание в период хранения	Следует заменять кожаные уплотнения и регулятор давления каждые 5 лет.
Срок службы	Срок службы варьируется в зависимости от интенсивности эксплуатации, распыляемых материалов, способов хранения и технического обслуживания. Минимальный срок службы — 25 лет.
Сервисное обслуживание в течение срока службы	Следует заменять кожаные уплотнения и регулятор давления каждые 5 лет или чаще в зависимости от интенсивности использования.
Утилизация по истечении срока службы	Если состояние распылителя делает его дальнейшую работу невозможной, он должен быть выведен из эксплуатации и утилизирован. Отдельные детали следует отсортировать по материалам и утилизировать надлежащим образом. Информацию об основных конструкционных материалах можно найти в разделе «Материалы конструкции». В отношении электронных компонентов действуют требования RoHS, и их следует утилизировать надлежащим образом.

Код даты/серийный код Graco	Месяц (первый символ)	Год (второй и третий символы)	Серия (четвертый символ)	Артикул (5 - 10 символ)	Серия (11 - 16 символ)
Пример кода даты: A16A	A = январь	16 = 2016	A = серийный контрольный номер		
Пример серийного кода: L16A232749000102	L = декабрь	16 = 2016	A = серийный контрольный номер	6-значный буквенно-цифровой артикул	6-значный последовательный серийный номер

# Garanti / Takuu / Garanti / Garanti / Гарантия

Graco warrants all equipment referenced in this document which is manufactured by Graco and bearing its name to be free from defects in material and workmanship on the date of sale to the original purchaser for use. With the exception of any special, extended, or limited warranty published by Graco, Graco will, for a period of twelve months from the date of sale, repair or replace any part of the equipment determined by Graco to be defective. This warranty applies only when the equipment is installed, operated and maintained in accordance with Graco's written recommendations.

This warranty does not cover, and Graco shall not be liable for general wear and tear, or any malfunction, damage or wear caused by faulty installation, misapplication, abrasion, corrosion, inadequate or improper maintenance, negligence, accident, tampering, or substitution of non-Graco component parts. Nor shall Graco be liable for malfunction, damage or wear caused by the incompatibility of Graco equipment with structures, accessories, equipment or materials not supplied by Graco, or the improper design, manufacture, installation, operation or maintenance of structures, accessories, equipment or materials not supplied by Graco.

This warranty is conditioned upon the prepaid return of the equipment claimed to be defective to an authorized Graco distributor for verification of the claimed defect. If the claimed defect is verified, Graco will repair or replace free of charge any defective parts. The equipment will be returned to the original purchaser transportation prepaid. If inspection of the equipment does not disclose any defect in material or workmanship, repairs will be made at a reasonable charge, which charges may include the costs of parts, labor, and transportation.

**THIS WARRANTY IS EXCLUSIVE, AND IS IN LIEU OF ANY OTHER WARRANTIES, EXPRESS OR IMPLIED, INCLUDING BUT NOT LIMITED TO WARRANTY OF MERCHANTABILITY OR WARRANTY OF FITNESS FOR A PARTICULAR PURPOSE.**

Graco's sole obligation and buyer's sole remedy for any breach of warranty shall be as set forth above. The buyer agrees that no other remedy (including, but not limited to, incidental or consequential damages for lost profits, lost sales, injury to person or property, or any other incidental or consequential loss) shall be available. Any action for breach of warranty must be brought within two (2) years of the date of sale.

**GRACO MAKES NO WARRANTY, AND DISCLAIMS ALL IMPLIED WARRANTIES OF MERCHANTABILITY AND FITNESS FOR A PARTICULAR PURPOSE, IN CONNECTION WITH ACCESSORIES, EQUIPMENT, MATERIALS OR COMPONENTS SOLD BUT NOT MANUFACTURED BY GRACO.**

These items sold, but not manufactured by Graco (such as electric motors, switches, hose, etc.), are subject to the warranty, if any, of their manufacturer. Graco will provide purchaser with reasonable assistance in making any claim for breach of these warranties.

In no event will Graco be liable for indirect, incidental, special or consequential damages resulting from Graco supplying equipment hereunder, or the furnishing, performance, or use of any products or other goods sold hereto, whether due to a breach of contract, breach of warranty, the negligence of Graco, or otherwise.

## **TIL GRACOS KUNDER I DANMARK**

Parterne anerkender, at de har krævet, at nærværende dokument samt alle dokumenter, varsler og søgsmål, der er tiltrådt, givet eller indledes som følge heraf eller direkte eller indirekte i forbindelse hermed, udfærdiges på engelsk.

## **GRACON SUOMEN ASIAKKAAT**

Osapuolet myöntävät vaatineensa, että nykyinen asiakirja sekä kaikki siihen suoraan tai epäsuorasti liittyvät asiakirjat, tiedotukset ja käynnistettyjen, tiedoksiannettujen tai vireille pantujen oikeustoimien asiakirjat laaditaan englanniksi

## **FÖR GRACOKUNDER SOM TALAR SVENSKA**

Parterna medger att de krävt att föreliggande dokument, liksom övriga dokument, meddelanden och juridiska åtgärder som vidtas och som direkt eller indirekt relaterar till dessa, ska skrivas på engelska.

## **FOR GRACOS NORSKE KUNDER**

Partene bekrefter at de har bedt om at dette dokumentet så vel som alle andre dokumenter, beskjeder og rettssaker som blir ført, enten som direkte eller indirekte resultat av dette, skal være skrevet på engelsk.

## **КЛИЕНТАМ ГРАСО В ДАНИИ**

Стороны признают, что они потребовали, чтобы настоящий документ, а также все документы, уведомления и действия, совершенные, предоставленные или инициированные в результате этого или прямо или косвенно в связи с ним, были составлены на английском языке.

## **ADDITIONAL WARRANTY COVERAGE**

Graco does provide extended warranty and wear warranty for products described in the "Graco Contractor Equipment Warranty Program".

## Graco Information

For the latest information about Graco products, visit [www.graco.com](http://www.graco.com).

For patent information, see [www.graco.com/patents](http://www.graco.com/patents).

**TO PLACE AN ORDER**, contact your Graco distributor or call 1-800-690-2894 to identify the nearest distributor.

*All written and visual data contained in this document reflects the latest product information available at the time of publication.  
Graco reserves the right to make changes at any time without notice.*

For patentopplysninger, se [www.graco.com/patents](http://www.graco.com/patents).

Katso patenttiedot osoitteesta [www.graco.com/patents](http://www.graco.com/patents).

Se [www.graco.com/patents](http://www.graco.com/patents) för patentinformation.

For patentopplysninger, se [www.graco.com/patents](http://www.graco.com/patents).

Информация о патентах представлена на сайте [www.graco.com/patents](http://www.graco.com/patents).

Oversættelse af originale instruktioner. This manual contains Danish. MM 312540

Käännös alkuperäisistä ohjeista. This manual contains Finnish. MM 312540

Översättning av originalanvisningar. This manual contains Swedish. MM 312540

Oversettelse av originale instruksjoner. This manual contains Norwegian. MM 312540

Перевод оригинальных инструкций. This manual contains Russian. MM 312540

**Graco Headquarters:** Minneapolis

**International Offices:** Belgium, China, Japan, Korea

**GRACO INC. AND SUBSIDIARIES • P.O. BOX 1441 • MINNEAPOLIS MN 55440-1441 • USA**

**Copyright 2008, Graco Inc. All Graco manufacturing locations are registered to ISO 9001.**

[www.graco.com](http://www.graco.com)

Revision R, January 2024